

# MANUAL D'IMATGE CORPORATIVA

Edició 2015



**CONSORCI  
HOSPITALARI  
DE VIC**

# ÍNDEX

<b>0. INTRODUCCIÓ</b>	<b>03</b>
<b>1. IDENTIFICACIÓ VISUAL</b>	<b>07</b>
<b>1.1. MARCA CHV</b>	<b>07</b>
Símbol	08
Logo	09
Marca principal	10
Marques secundaries	11
Construcció de la marca	12
Marca centres específics	13
Marques centres específics amb aplicació Universitari	14
Tipografia corporativa	15
Usos incorrectes	16
Colors logotip	17
Colors (Carta de colors / combinacions amb color blau corporatiu)	18
Marca versions	19
Convivència amb altres marques	20
<b>1.2. ALTRES MARQUES</b>	<b>21</b>
Clínica de Vic - privada	22
Pediatria	23
Pla Estratègic 2020	24
<b>2. SISTEMES DE SUPORT GRÀFIC</b>	<b>25</b>
<b>Papereria administrativa bàsica</b>	<b>26</b>
<b>Presentació de Power Point</b>	<b>29</b>
<b>Documents assistencials interns</b>	<b>30</b>
<b>Full informatiu d'acollida</b>	<b>31</b>
<b>Documents per a ús extern</b>	<b>32</b>
<b>Calendari</b>	<b>34</b>
<b>Indiana</b>	<b>35</b>
<b>Targeta d'identificació</b>	<b>36</b>
<b>Diploma</b>	<b>37</b>
<b>Sobre CD per radiologia</b>	<b>38</b>
<b>Roba</b>	<b>39</b>
<b>Fulletons</b>	<b>40</b>
<b>Marxandatge</b>	<b>41</b>
<b>Vehícles</b>	<b>42</b>
<b>Parets i portes</b>	<b>43</b>
<b>3. SISTEMES DE SENYALITZACIÓ</b>	<b>44</b>
<b>Manual de senyalètica</b>	<b>45</b>

# INTRODUCCIÓ

## 1. Objectiu

Establir quins són els aspectes relacionats amb la imatge de la marca del Consorci Hospitalari de Vic, tant a nivell d'identificació visual com en la seva aplicació en els suports gràfics comuns, per poder accedir-hi fàcilment i interpretar-los.

## 2. Abast

La marca del Consorci Hospitalari de Vic està pensada per adaptar-se als diferents centres que en formen part i als diversos contextos i funcionalitats als que ha de donar resposta.

El Manual d'imatge corporativa vol ser una guia d'ús dels elements que componen i defineixen la marca i estil corporatiu del CHV. Així, integra tots els aspectes relacionats amb la identificació visual (marca, codi cromàtic i tipografia), els sistemes de suport gràfic en què aquesta s'aplica (papereria, senyalització, canals digitals), les aplicacions derivades de la marca principal i les guies específiques per a usos i suports molt concrets (senyalització, ambientació).

Més que una normativa restrictiva, aquest manual vol ser una eina útil que garanteixi que tots els àmbits de la comunicació, tant interna com externa, es desenvolupin sota un mateix criteri per donar una imatge homogènia i coordinada del CHV.

## 3. Referències

Acreditació de centres d'atenció hospitalària aguda a Catalunya.

Criteri aliances i recursos:

- Indispensables: 4c-03 (E01, E02, E03, E04, E005, E06 i E07)
- Excel·lència: 4c-03 (Q01, Q03, Q05, Q08, Q09, Q10 i Q18)

## 4. Responsabilitats

- Comunicació: Vetllar per l'aplicació del Manual d'imatge corporativa, proposant incorporacions o modificacions quan s'escaigui.
- Comitè de Direcció: Aprovar el Manual i promoure la seva aplicació.

## 5. Definicions

- **Símbol:** és la forma gràfica d'identitat més essencial.
- **Logotip:** és la construcció tipogràfica del nom.
- **Marca:** és la combinació del símbol i el logotip.

## 6. Desenvolupament

El Manual d'imatge corporativa és un dels productes que ofereix el Servei de Comunicació. L'apartat 'Imatge corporativa' forma part de l'àmbit de 'Comunicació externa i imatge corporativa', una de les tres grans àrees de treball del 'Procediment A115: Comunicar' del CHV, de la qual n'és responsable la Direcció General. Aquest Manual es divideix en quatre apartats que, en conjunt, determinen la normativa d'aplicació de la imatge i marca del CHV.

Sistemes d'identificació visual del CHV (Annex 1):

- Símbol
- Logotip
- Marca principal
- Marques secundàries
- Construcció de la marca
- Marques per a centres específics
- Colors
- Marca: versions
- Usos incorrectes de la marca
- Tipografia corporativa
- Aplicació de la imatge corporativa

Sistemes de suport gràfic de què disposa el CHV (Annex 2):

- Papereria administrativa bàsica
- Documents HC
- Altres dispositius
- Roba
- Fulletons/díptics
- Marxandatge

Sistemes de senyalització del CHV (Annex 3):

- Retolació i senyalització
- (Manual de senyalètica del CHV)

Instruccions que concreten l'aplicació de la marca en suports específics:

- Segells (A115b)
- Elaboració de targetes (A115c)

## **7. Seguiment**

De forma biennal, el Servei de Comunicació revisarà la vigència dels continguts del Manual d'estil i proposarà la seva aprovació en Comitè de Direcció. Un cop aprovat, se'n farà difusió a través de la Pissarra Virtual.

En cas que, en el transcurs de l'any, s'hagin d'incorporar noves aplicacions, es tractaran amb la direcció responsable de la incorporació i seran aprovades pel responsable de la imatge externa del CHV, la Direcció General. Si es creu convenient, es proposarà per ser aprovat a Comitè de Direcció.

## **8. Arxiu**

El Servei de Comunicació serà el responsable de la custòdia dels documents originals relatius a la imatge corporativa del CHV.

## Aplicació de la imatge corporativa

La imatge corporativa del Consorci Hospitalari de Vic consta de diferents logotips dissenyats per respondre a aplicacions diverses en suports i documentació interna i externa, així com versions per a casos excepcionals (per als quals és necessària l'aprovació del Director General).

### Colors

La referència de color del símbol oficial del Consorci Hospitalari de Vic (pastilla) és el blau 'Pantone 7469', amb l'acrònim CHV superposat en color blanc. El color de les lletres que completen la marca és el negre 'Pantone Black'. Tanmateix, la marca CHV també es pot utilitzar en blanc i negre o en negatiu (blanc sobre blau i blanc sobre negre).



### Tipografia

La lletra corporativa associada a la marca del CHV és la Gotham Rounded. Tanmateix, el tipus de lletra a utilitzar per a qualsevol document, intern o extern, que s'elabori fora de la Unitat de Comunicació, és l'Arial.

### Suports i documents

El CHV ha descrit com s'aplica la imatge corporativa a:

- Tota la **documentació interna**: documentació assistencial (informe d'alta, peticions, consentiments informats...), enquestes, fulls de registres, protocols, dietes, dossiers de resultats, entre d'altres.
- Per a la **documentació externa**: pòsters / comunicacions, fulls informatius, fulls d'acollida, cartells, objectes (marxandatge) i articles de promoció en campanyes i actes en què participi el CHV, entre d'altres.
- **Casos excepcionals**. Aplicació de la marca privada 'Clínica de Vic', del logotip i la imatge específica del Pla Estratègic 2020 i de la mascota i elements gràfics propis de l'atenció pediàtrica.

### On trobar els materials

Tota la documentació i informació sobre la imatge corporativa del CHV es troba a la xarxa, disponible per quan un professional necessiti aplicar-la a un document. La carpeta 'Imatge corporativa' conté:

- Logotips (amb tots els logotips en format jpg)
- Plantilles (power point, protocol, missió, procediment, instrucció, etc...)
- Manual d'imatge corporativa
- Aplicació i indicacions sobre com insertar un logotip

### Consultes i originals

Totes les aplicacions de la marca CHV s'han de basar en les directrius que fixa aquest Manual. Els fitxers originals de la imatge corporativa, en format vectorial (InDesign i PDF) estan a disposició de la **Unitat de Comunicació** del CHV. Si es precisa alguns dels fitxers, o en cas de dubtes o consultes sobre quina ha de ser la seva aplicació, cal contactar amb l'esmentat departament a través de l'extensió 3268 o bé del correu electrònic comunicacio@chv.cat.

## Instruccions per insertar un logotip en un document

En el menú del programa en què treballem fer: INSERTAR / IMAGEN /

Buscar el logotip que ens cal, seleccionar-lo i clicar "Insertar"

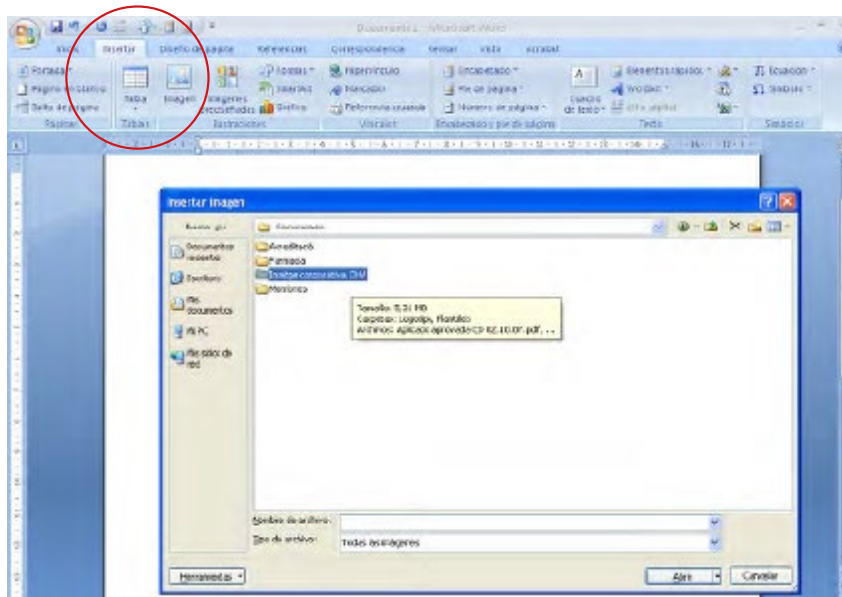

Un cop tenim el logotip insertat potser caldrà reduir la mida. És molt important que sempre ho fem a través dels extrems del quadrat de la imatge i prement al mateix temps la tecla SHIFT (majúscules), per no deformar el logotip

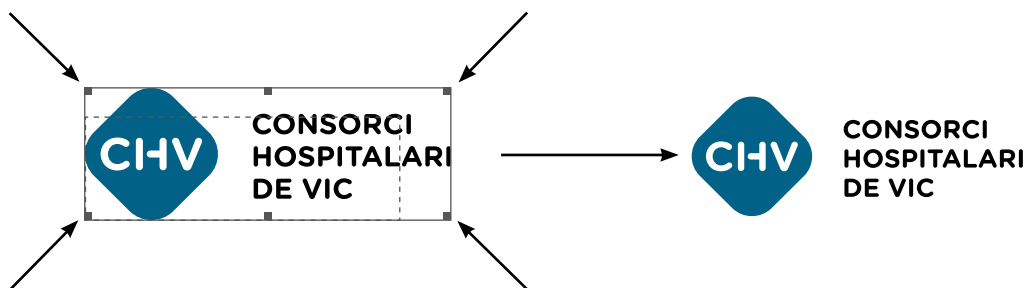

El logotip és estàtic. Per moure'l amb llibertat, anirem a la pestanya FORMATO / Ajuste del texto, i activarem l'opció que més interressi per col·locar la imatge:

Ajuste de texto.  
L'opció *En línea con el texto* el farà estàtic, la resta d'opcions ens permetran moure'l

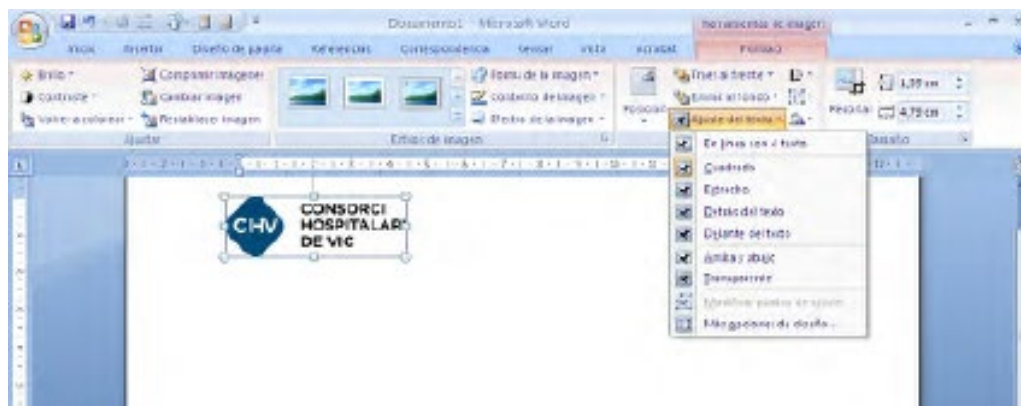

# 1

## ÍDENTIFICACIÓ VISUAL 1.1 **MARCA CHV**

CI-

IDENTIFICACIÓ VISUAL / 1.1 MARCA CHV

**Símbol**

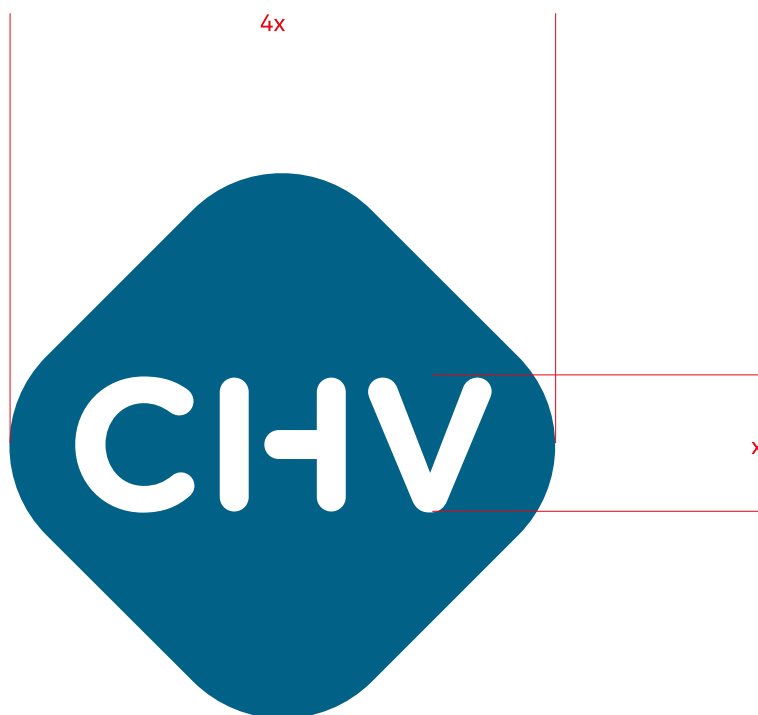



# **CONSORCI HOSPITALARI DE VIC**



**CONSORCI  
HOSPITALARI  
DE VIC**



20 mm

Reducció màxima

IDENTIFICACIÓ VISUAL / 1.1 MARCA CHV

Marques secundàries



**CONSORCI HOSPITALARI DE VIC**



**CONSORCI HOSPITALARI DE VIC**



Reducció màxima



Reducció màxima

IDENTIFICACIÓ VISUAL / 1.1 MARCA CHV

Construcció de la marca



IDENTIFICACIÓ VISUAL / 1.1 MARCA CHV  
Marques específiques per als centres



**CLÍNICA DE VIC**

CONSORCI HOSPITALARI DE VIC



**HOSPITAL UNIVERSITARI DE VIC**

CONSORCI HOSPITALARI DE VIC



**OSONA SALUT MENTAL**

CONSORCI HOSPITALARI DE VIC



**HOSPITAL SANT JAUME MANLLEU**

CONSORCI HOSPITALARI DE VIC

IDENTIFICACIÓ VISUAL / 1.1 MARCA CHV

Marques específiques per als centres - aplicació Hospital Universitari



**HOSPITAL  
UNIVERSITARI  
DE VIC**



**OSONA  
SALUT MENTAL**

Hospital Universitari  
CONSORCI HOSPITALARI DE VIC



**HOSPITAL  
SANT JAUME  
DE MANLLEU**

Hospital Universitari  
CONSORCI HOSPITALARI DE VIC



**CLÍNICA  
DE VIC**

Hospital Universitari  
CONSORCI HOSPITALARI DE VIC

Gotham rounded bold

**E1a**

**ABCDEFGHIJKLMNOPQRSTUVWXYZ  
abcdefghijklmnopqrstuvwxyz  
1234567890 &\*?!\$**

Gotham rounded light

E1a

ABCDEFGHIJKLMNOPQRSTUVWXYZ  
abcdefghijklmnopqrstuvwxyz  
1234567890 &\*?!\$

IDENTIFICACIÓ VISUAL / 1.1 MARCA CHV

**Usos incorrectes**

Exemples on la marca ha sigut construïda i aplicada de manera incorrecta.  
Canviar la marca és desvirtuar la identitat gràfica.



Redibuxar la marca o canviar-ne la tipografia



Invertir els colors de la marca



Utilitzar la marca en una resolució inadequada



Deformar la marca vertical i horitzontalment



IDENTIFICACIÓ VISUAL / 1.1 CHV

Colors corporatius bàsica (logotip)

Pantone 7469  
C:100 M:20 Y:00 K:40

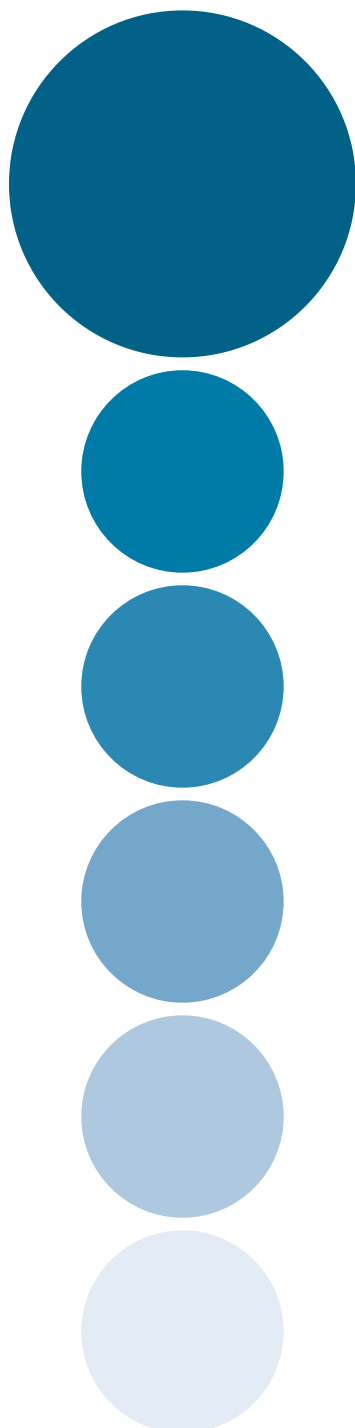

Pantone Black  
C:00 M:00 Y:00 K:100

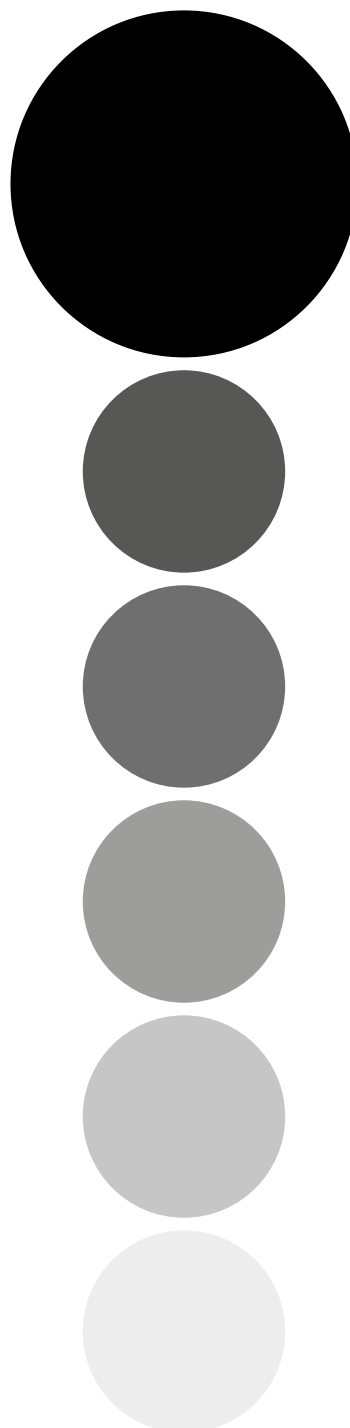

IDENTIFICACIÓ VISUAL / 1.1 CHV

Carta de colors secundaris - combinacions amb el blau corporatiu

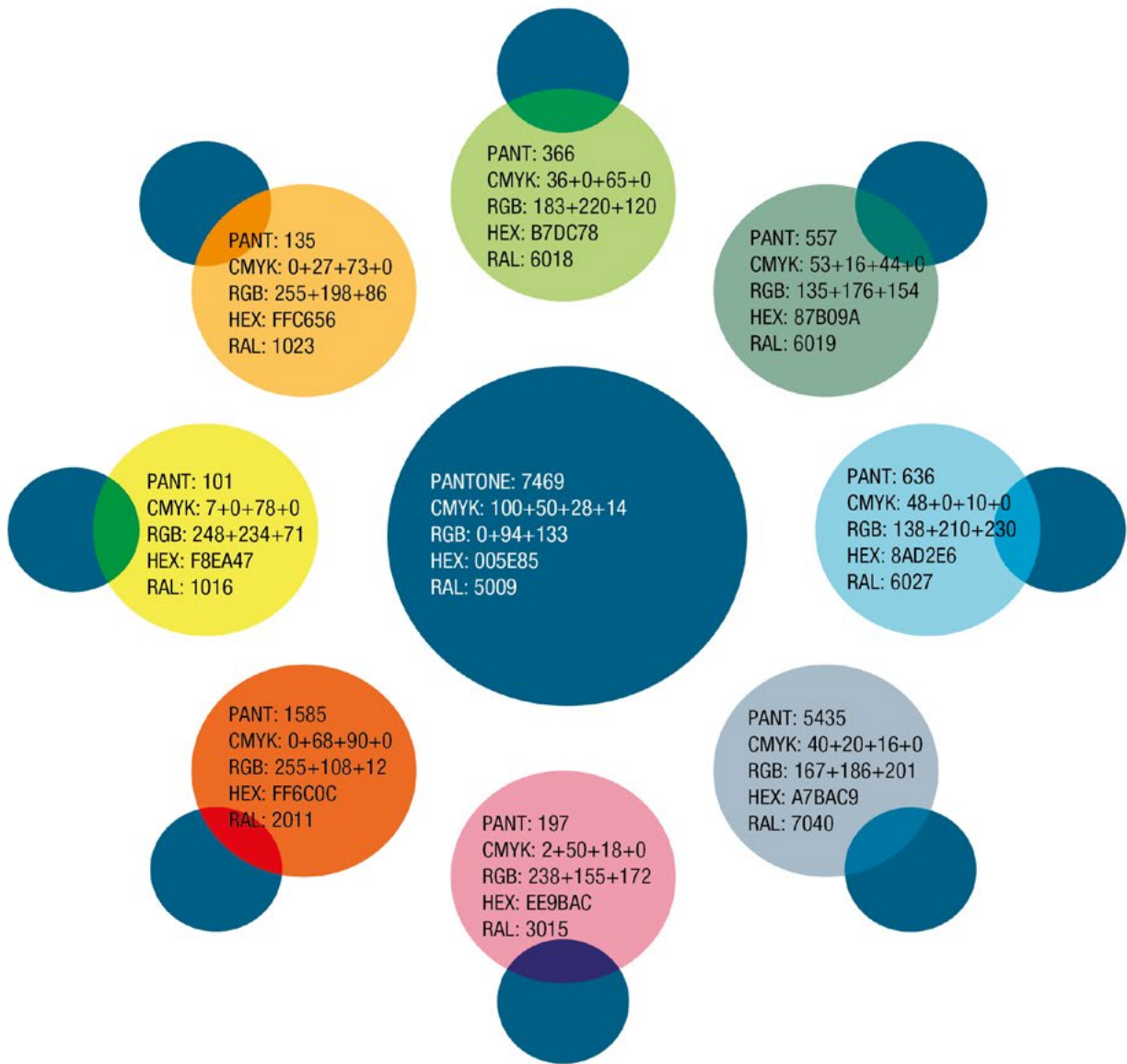

IDENTIFICACIÓ VISUAL / 1.1 CHV

Marca versions - blanc i negre / negatiu



**CONSORCI  
HOSPITALARI  
DE VIC**



**CONSORCI HOSPITALARI DE VIC**



**CONSORCI  
HOSPITALARI  
DE VIC**



**CONSORCI HOSPITALARI DE VIC**



**CONSORCI  
HOSPITALARI  
DE VIC**



**CONSORCI HOSPITALARI DE VIC**



**CONSORCI  
HOSPITALARI  
DE VIC**



**CONSORCI HOSPITALARI DE VIC**

IDENTIFICACIÓ VISUAL / 1.1 CHV

Convivència amb altres marques

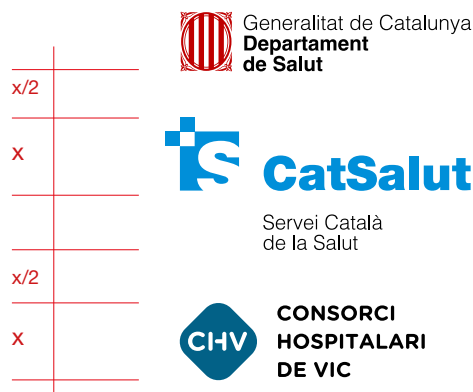

# 1

## ÍDENTIFICACIÓ VISUAL 1.2 ALTRES MARQUES

MASCOTA DE  
PEDIATRIA



CLÍNICA D

CHV2020

CONSTRUÏM L'HOSPITAL DEL FUTUR



# CLÍNICA DE VIC



CLÍNICA DE VIC



CLÍNICA DE VIC



Pantone 7469



Warm Gray 11

La línia d'activitat privada del Consorci Hospitalari de Vic disposa d'una sotmarca pròpia, sota la denominació 'Clínica de Vic'. Aquesta marca i la seva imatge corporativa associada substitueix la marca genèrica del CHV en tots els suports i aplicacions vinculats a l'activitat privada: documentació interna i externa, ambientació, senyalització, papereria corporativa, publicitat...

## IDENTIFICACIÓ VISUAL / 1.2 ALTRES MARQUES

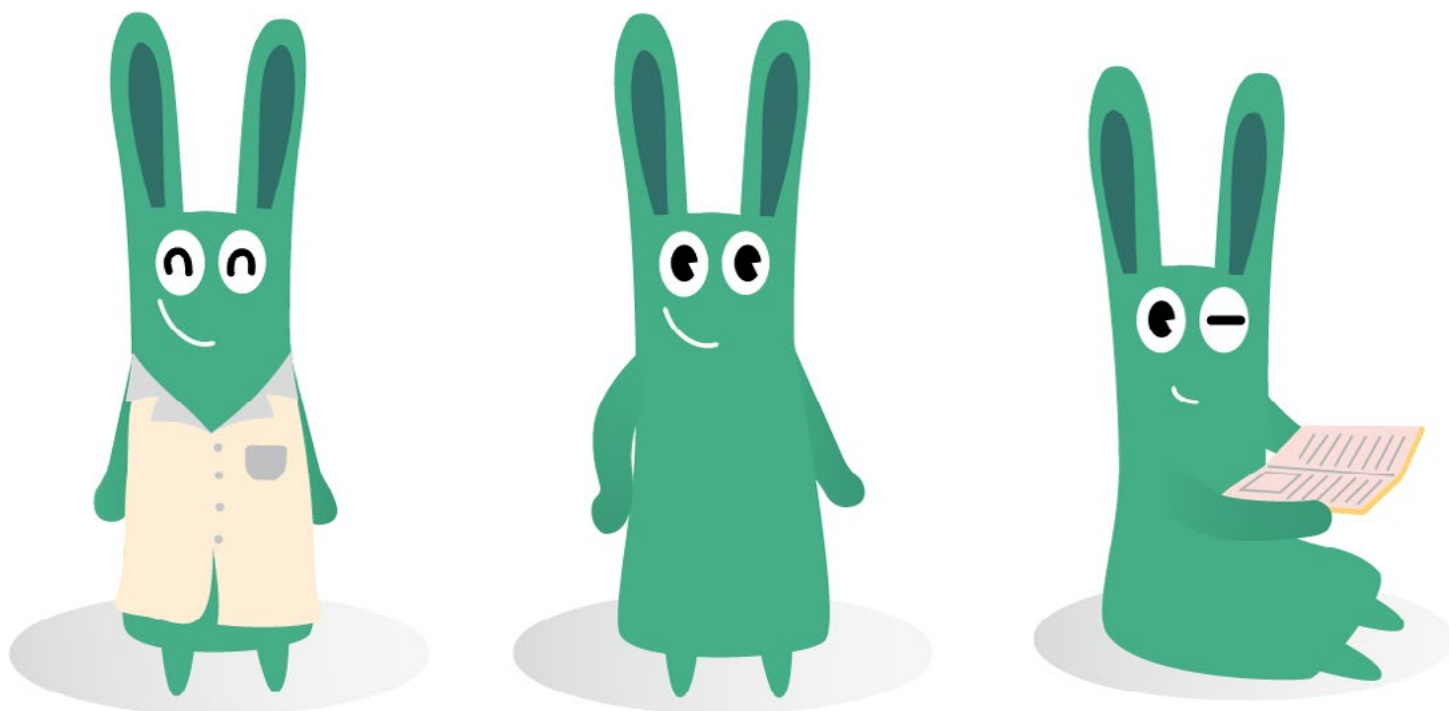
**Mascota de Pediatria**

La mascota del CHV és una imatge pròpia del Servei de Pediatria destinada a millorar l'acolliment i a facilitar la comunicació i la relació amb els infants i adolescents. La seva aplicació no substitueix en cap cas l'ús de la marca CHV, sinó que s'aplica com un element gràfic de suport per a l'ambientació d'espais, la senyalització o el desenvolupament de productes de comunicació pensats exclusivament per als pacients pediàtrics (vídeos, fulletons, web...). La mascota s'anomena 'Orellut', d'acord amb la tria de noms efectuada entre els pacients i professionals de Pediatria, i la seva autora és la dissenyadora gràfica Judit Baró.

IDENTIFICACIÓ VISUAL / 1.2 ALTRES MARQUES

Pla Estratègic 2020



CONSTRUÏM L'HOSPITAL DEL FUTUR



CONSTRUÏM L'HOSPITAL DEL FUTUR



CONSTRUÏM  
L'HOSPITAL DEL FUTUR



CONSTRUÏM  
L'HOSPITAL DEL FUTUR

El Pla Estratègic 2020 del Consorci Hospitalari de Vic compta amb una imatge corporativa i un lema propis, amb l'objectiu de potenciar la seva difusió interna i externa. La marca CHV2020 i els seus atributs són d'aplicació exclusiva en els productes i materials promocionals relacionats amb el Pla Estratègic, sense que puguin substituir a la marca principal del CHV en cap altre suport o amb cap altra finalitat.



# 2 SISTEMES DE SUPORT GRÀFIC



## 2. SISTEMES DE SUPORT GRÀFIC

### Papereria administrativa bàsica

Tamany real 21 x 29'7 cm  
Reducció del 30%

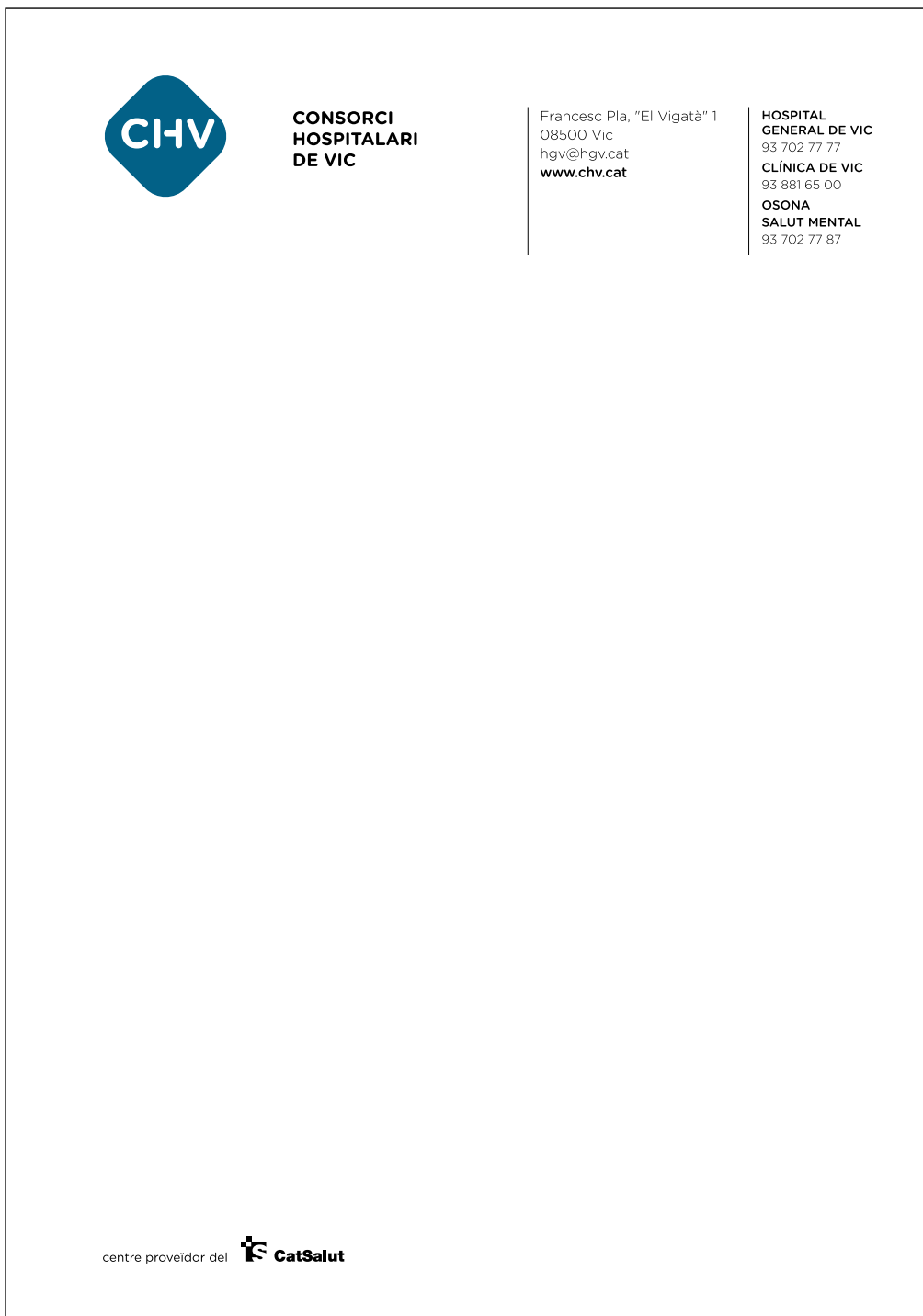

## 2. SISTEMES DE SUPORT GRÀFIC

### Papereria administrativa bàsica - Targeta de visita i targetó

Tamany real 5,5 x 8,5 cm  
Reducció del 30%



Tamany real 11 x 22 cm  
Reducció del 30%



2. SISTEMES DE SUPORT GRÀFIC

**Papereria administrativa bàsica - Carpeta**



## 2. SISTEMES DE SUPORT GRÀFIC

### Presentació en Power Point

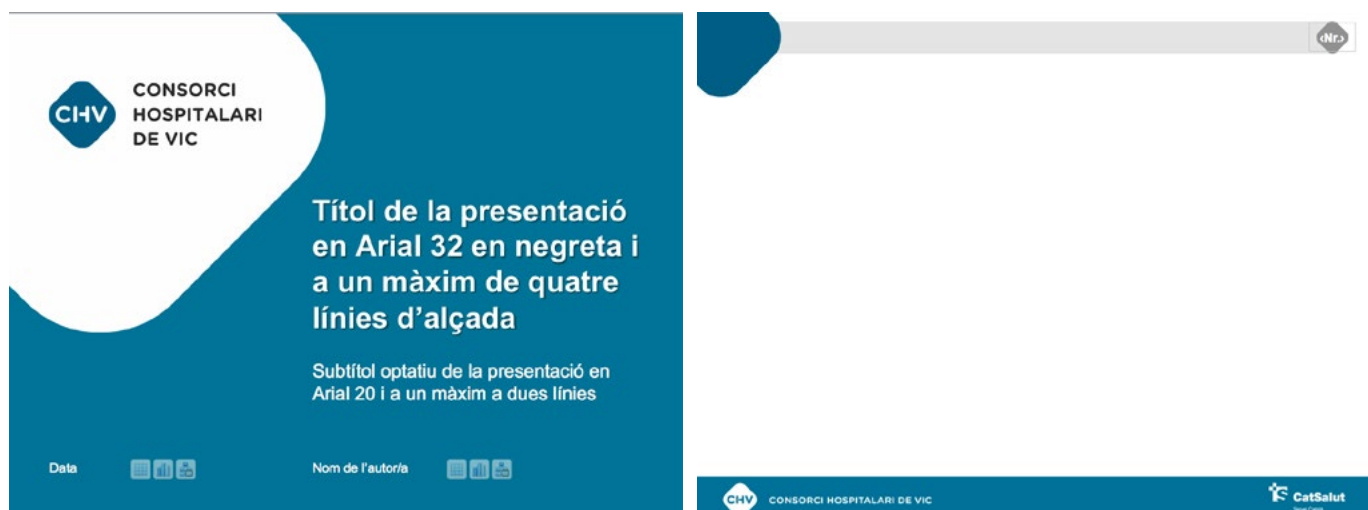

## 2. SISTEMES DE SUPORT GRÀFIC

**Documents assistencials interns**
**CONSORCI  
HOSPITALARI  
DE VIC**

Núm. HC:xxxxxxxxx Edat: 64  
 Núm. Episodi: 282641  
 Nom i Cognoms: xxxx xxxxxxxx xxxxxxxx  
 Adreça: Pont 24  
 Població: 08570 Torelló  
 Afiliació xxxxxxxx Tel: xxxxxxxx Sexe:D  
 Data última visita:

## Informe d'assistència

---

SERVEI DE MEDICINA INTERNA PNEUMOLOGIA

Duis aute irure dolor in reprehenderit in voluptate velit esse cillum dolore eu fugiat nulla pariatur. Excepteur sint occaecat cupidatat non proident, sunt in culpa qui officia deserunt mollit anim id est laborum.

### Lorem ipsum dolor

Lorem ipsum dolor sit amet, consectetur adipiscing elit, sed do eiusmod tempor incididunt ut labore et dolore magna aliqua. Ut enim ad minim veniam, quis nostrud exercitation ullamco laboris nisi ut aliquip ex ea commodo consequat. Duis aute irure dolor in reprehenderit in voluptate velit esse cillum dolore eu fugiat nulla pariatur. Excepteur sint occaecat cupidatat non proident, sunt in culpa qui officia deserunt mollit anim id est laborum.

### Sed ut perspiciatis unde omnis

Sed ut perspiciatis unde omnis iste natus error sit voluptatem accusantium doloremque laudantium, totam rem aperiam, eaque ipsa quae ab illo inventore veritatis et quasi architecto beatae vitae dicta sunt explicabo. Nemo enim ipsam voluptatem quia voluptas sit aspernatur aut odit aut fugit, sed quia consequuntur magni dolores eos qui ratione voluptatem sequi nesciunt. Neque porro quisquam est, qui dolorem ipsum quia dolor sit amet, consectetur, adipisci velit, sed quia non numquam eius modi tempora incidunt ut labore et dolore magnam aliquam quaerat voluptatem. Ut enim ad minima veniam, quis nostrum exercitationem ullam corporis suscipit laboriosam, nisi ut aliquid ex ea commodi consequatur? Quis autem vel eum iure reprehenderit qui in ea voluptate velit esse quam nihil molestiae consequatur, vel illum qui dolorem eum fugiat quo voluptas nulla pariatur?

## 2. SISTEMES DE SUPORT GRÀFIC

## Full informatiu d'acollida

**CONSORCI  
HOSPITALARI  
DE VIC**

 Fisioterapeuta:  
 Durada del tractament:  
 Horari:

## Informació per als pacients de Rehabilitació



### INFORMACIÓ GENERAL

El **Servei de Rehabilitació** pot atendre els usuaris en tres centres diferents.

- Hospital Universitari de Vic - Planta 2.1
- Hospital Sant Jaume de Manlleu - Planta baixa
- Clínica de Vic. Edifici C - Planta baixa (atenció mutual i privada)

**Telèfon de contacte:** 93 889 11 11

**Tràmits administratius:** la sol·licitud d'informes o documents s'ha de fer amb 10 dies d'antel·lació al Servei d'Admissions.



### QUÈ CAL PORTAR?

**Vestuari:** per seguir el tractament al gimnàs, cal que porteu roba i calçat còmodes.

Tingueu cura de la vostra higiene corporal.



### NORMES DE FUNCIONAMENT

#### Abans de començar

Informe al fisioterapeuta dels vostres antecedents clínics, malalties, al·lèrgies, si duen marcapassos, si esteu embarassada, etc. És important que ho coneguem.

#### Puntualitat i assistència

Pel bon funcionament del servei, **respecteu l'horari acordat**. Si no podeu assistir a alguna de les sessions, cal que ho comuniqueu amb antel·lació. Si es produeixen més de tres faltes d'assistència sense avís o justificació, se us donarà l'alta.

#### Menors

Els menors d'edat han de venir acompanyats d'un adult.

#### Al gimnàs

- **Desconnecteu els mòbils** durant tota l'estona que duri el tractament.
- No es permet l'entrada d'acompanyants a la sala.
- Es recomana no dur joies ni objectes de valor. El Servei no se'n fa responsable.
- És indispensable que continueu al domicili els exercicis prescrits.

*Full informatiu d'acollida · Edició 2015*

2. SISTEMES DE SUPORT GRÀFIC

**Documents per a ús extern**

 **CONSORCI HOSPITALARI DE VIC**

## **Bones Pràctiques Ambientals**

Unitat administrativa

---

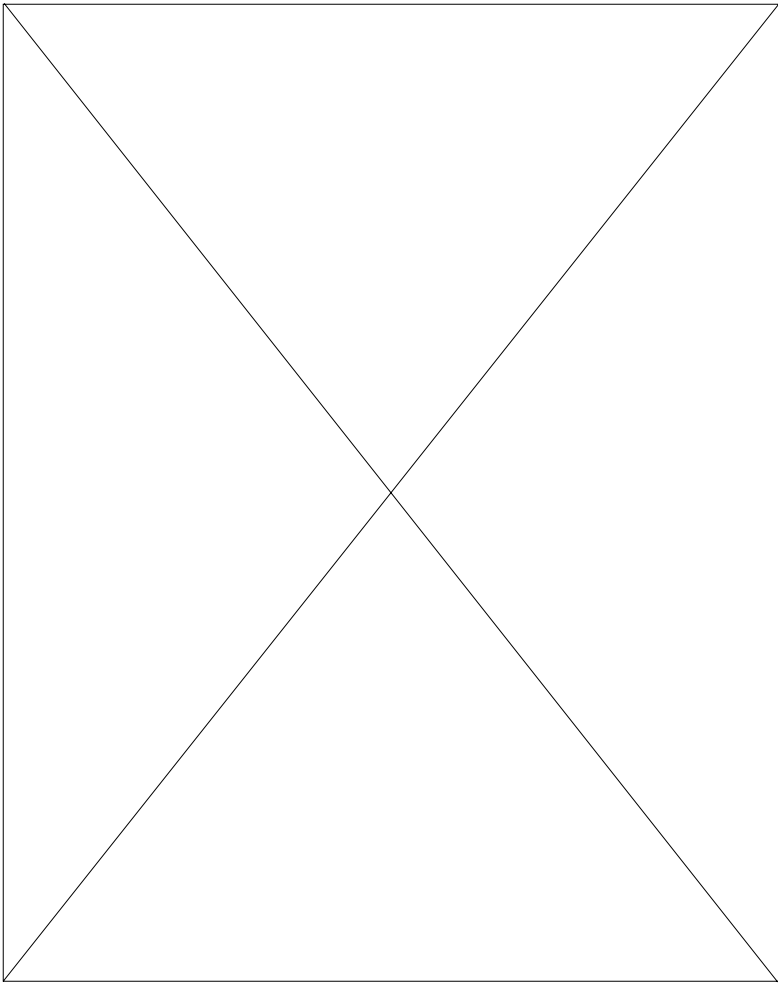

---

Francesc Pla, "El Vigatà" 1 · 08500 Vic · hgv@hgv.cat · [www.chv.cat](http://www.chv.cat)  
**HOSPITAL GENERAL DE VIC** 93 702 77 77 · **CLÍNICA DE VIC** 93 881 65 00 · **OSONA SALUT MENTAL** 93 702 77 87



2. SISTEMES DE SUPORT GRÀFIC

Documents per a ús extern



CONSORCI HOSPITALARI DE VIC

**Emissor:** Direcció Recursos Humans

**Data:** 30 d'agost de 2007

## Convocatòria de llocs de treball

---

El Consorci Hospitalari de Vic ofereix els següents llocs de treball:

- Pel servei de MEDICINA INTERNA:  
Metge Especialista en **Pneumologia o Medicina Interna**
- Pel Servei d'ATENCIÓ DONA-INFANT:  
Metge Especialista en **Ginecologia i Obstetria**

Aquesta oferta de treball es publicarà a finals de setmana a la premsa.

La informació i requisits també es poden trobar en aquest document adjunt

---

2. SISTEMES DE SUPORT GRÀFIC

Calendari

**2015**  
www.chv.cat

**01 GENER**  
1 2 3 4  
5 6 7 8 9 10 11  
12 13 14 15 16 17 18  
19 20 21 22 23 24 25  
26 27 28 29 30 31

**02 FEBRER**  
1 2 3 4 5 6 7 8  
9 10 11 12 13 14 15  
16 17 18 19 20 21 22  
23 24 25 26 27 28

**03 MARÇ**  
1 2 3 4 5 6 7 8  
9 10 11 12 13 14 15  
16 17 18 19 20 21 22  
23 24 25 26 27 28 29  
30 31

**04 ABRIL**  
1 2 3 4 5  
6 7 8 9 10 11 12  
13 14 15 16 17 18 19  
20 21 22 23 24 25 26  
27 28 29 30

**05 MAIG**  
1 2 3 4 5 6 7 8 9 10  
11 12 13 14 15 16 17  
18 19 20 21 22 23 24  
25 26 27 28 29 30 31

**06 JUNY**  
1 2 3 4 5 6 7  
8 9 10 11 12 13 14  
15 16 17 18 19 20 21  
22 23 24 25 26 27 28  
29 30

FESTES LOCALS VIC  
  FESTES LOCALS MANLLEU  
  FESTIUS CHV

**CHV** CONSORCI HOSPITALARI DE VIC

**HOSPITAL UNIVERSITARI DE VIC - OSONA SALUT MENTAL**  
**CLÍNICA DE VIC - HOSPITAL SANT JAUME MANLLEU**

**01 GENER**  
1 2 3 4  
5 6 7 8 9 10 11  
12 13 14 15 16 17 18  
19 20 21 22 23 24 25  
26 27 28 29 30 31

**02 FEBRER**  
1 2 3 4 5 6 7 8  
9 10 11 12 13 14 15  
16 17 18 19 20 21 22  
23 24 25 26 27 28

**03 MARÇ**  
1 2 3 4 5 6 7 8  
9 10 11 12 13 14 15  
16 17 18 19 20 21 22  
23 24 25 26 27 28 29  
30 31

**04 ABRIL**  
1 2 3 4 5  
6 7 8 9 10 11 12  
13 14 15 16 17 18 19  
20 21 22 23 24 25 26  
27 28 29 30

**05 MAIG**  
1 2 3 4 5 6 7 8 9 10  
11 12 13 14 15 16 17  
18 19 20 21 22 23 24  
25 26 27 28 29 30 31

**06 JUNY**  
1 2 3 4 5 6 7  
8 9 10 11 12 13 14  
15 16 17 18 19 20 21  
22 23 24 25 26 27 28  
29 30

**07 JULIOL**  
1 2 3 4 5  
6 7 8 9 10 11 12  
13 14 15 16 17 18 19  
20 21 22 23 24 25 26  
27 28 29 30 31

**08 AGOST**  
1 2 3 4 5 6 7 8 9  
10 11 12 13 14 15 16  
17 18 19 20 21 22 23  
24 25 26 27 28 29 30  
31

**09 SETEMBRE**  
1 2 3 4 5 6  
7 8 9 10 11 12 13  
14 15 16 17 18 19 20  
21 22 23 24 25 26 27  
28 29 30

**10 OCTUBRE**  
1 2 3 4  
5 6 7 8 9 10 11  
12 13 14 15 16 17 18  
19 20 21 22 23 24 25  
26 27 28 29 30 31

**11 NOVEMBRE**  
1 2 3 4 5 6 7 8  
9 10 11 12 13 14 15  
16 17 18 19 20 21 22  
23 24 25 26 27 28 29  
30

**12 DESEMBRE**  
1 2 3 4 5 6  
7 8 9 10 11 12 13  
14 15 16 17 18 19 20  
21 22 23 24 25 26 27  
28 29 30 31

**2015**  
www.chv.cat

**CHV** CONSORCI HOSPITALARI DE VIC

FESTES LOCALS VIC  
  FESTES LOCALS MANLLEU  
  FESTIUS CHV

**HOSPITAL UNIVERSITARI DE VIC - OSONA SALUT MENTAL**  
**CLÍNICA DE VIC - HOSPITAL SANT JAUME MANLLEU**

## 2. SISTEMES DE SUPORT GRÀFIC

### Indiana



2. SISTEMES DE SUPORT GRÀFIC

Targeta d'identificació



2. SISTEMES DE SUPORT GRÀFIC

**Diploma**



## 2. SISTEMES DE SUPORT GRÀFIC

### Sobre CD per Radiologia

EL CD S'OBRE AUTOMÀTICAMENT AL POSAR-LO EN EL LECTOR

**SI NO ES POT VEURE:**

1. ANAR A MI PC I OBRIR LA UNITAT CD
2. ENTRAR A **INDEX-CA**
3. UN COP TRIAT L'ESTUDI, A LA PART SUPERIOR SURT UN AVÍS.
4. CAL CLICAR EN AQUEST AVÍS I **PERMETRE EXECUTAR.**



**CONSORCI  
HOSPITALARI  
DE VIC**

C. Francesc Pla "el Vigatà", 1  
08500 Vic  
Tel. 93 702 77 77  
[www.chv.cat](http://www.chv.cat)

## 2. SISTEMES DE SUPORT GRÀFIC

### Roba





2. SISTEMES DE SUPORT GRÀFIC

Fulletons

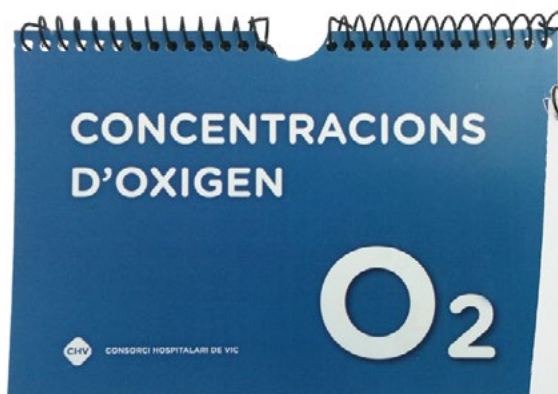



## 2. SISTEMES DE SUPORT GRÀFIC

### Marxandatge



## 2. SISTEMES DE SUPORT GRÀFIC

### Vehícles

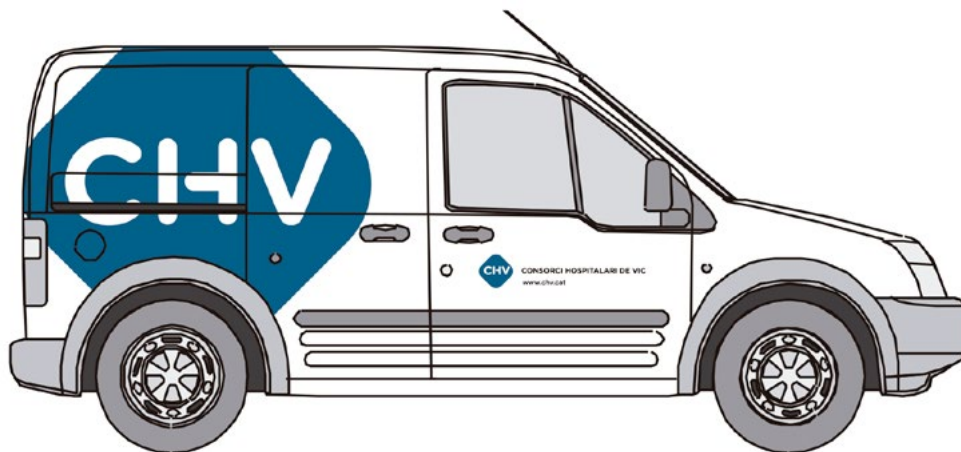

2. SISTEMES DE SUPORT GRÀFIC

Parets i portes

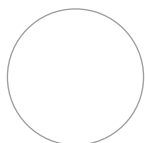

BLANC

Pantone 9043 / RAL 9010

El color bàsic per a l'ambientació dels espais interiors de les dependències del CHV és el **blanc**, en combinació amb els següents colors segons el cas:



VIDRE

Retolat corporativament.

Portes i parets de despatxos, de sales de reunions i dependències no assistencials.



FUSTA CLARA

Tauler tipus bedoll, faig o roure clar

Portes de les habitacions d'obra nova, capçals dels llits i mobiliari bàsic.



TARONJA

Pantone 1585 / RAL 2011

Color de combinació per a espais administratius i/o no assistencials.

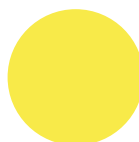

GROC

Pantone 101 / RAL 1016

Color de combinació per a les àrees ambulatories.



VERD

Pantone 366 / RAL 6018

Color de combinació per a espais d'atenció pediàtrica.

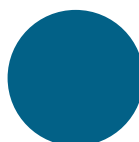

BLAU

Pantone 7469 / RAL 5009

Portes de les habitacions i portes de registre en les plantes no reformades.

EXEMPLES D'APLICACIÓ:

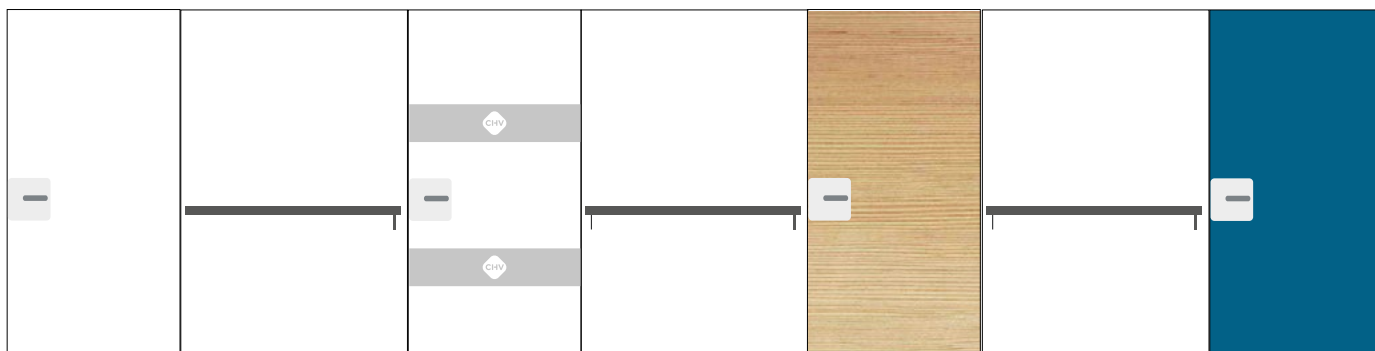

Planta base

Habitació d'obra nova

Habitació no reformada

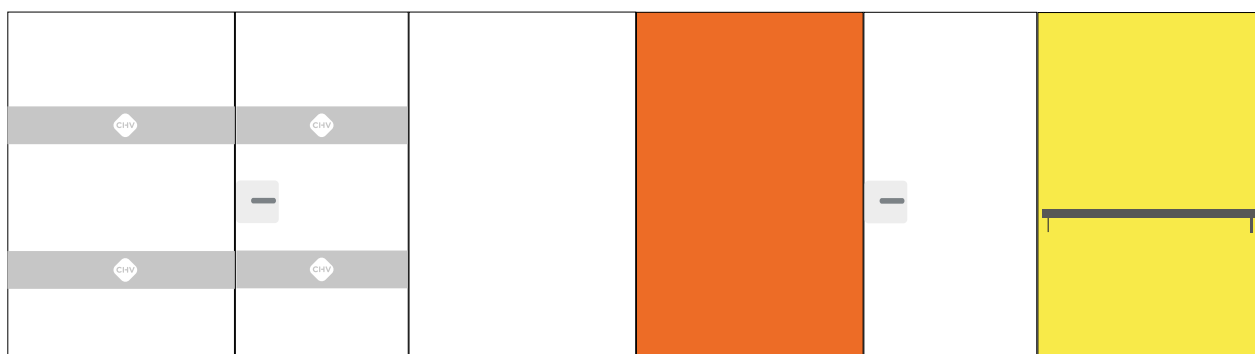

Àrees administratives

Àrees ambulatories

# 3

## SISTEMES DE SENYALITZACIÓ

3. SISTEMES DE SENYALITZACIÓ

**Manual de senyalètica**



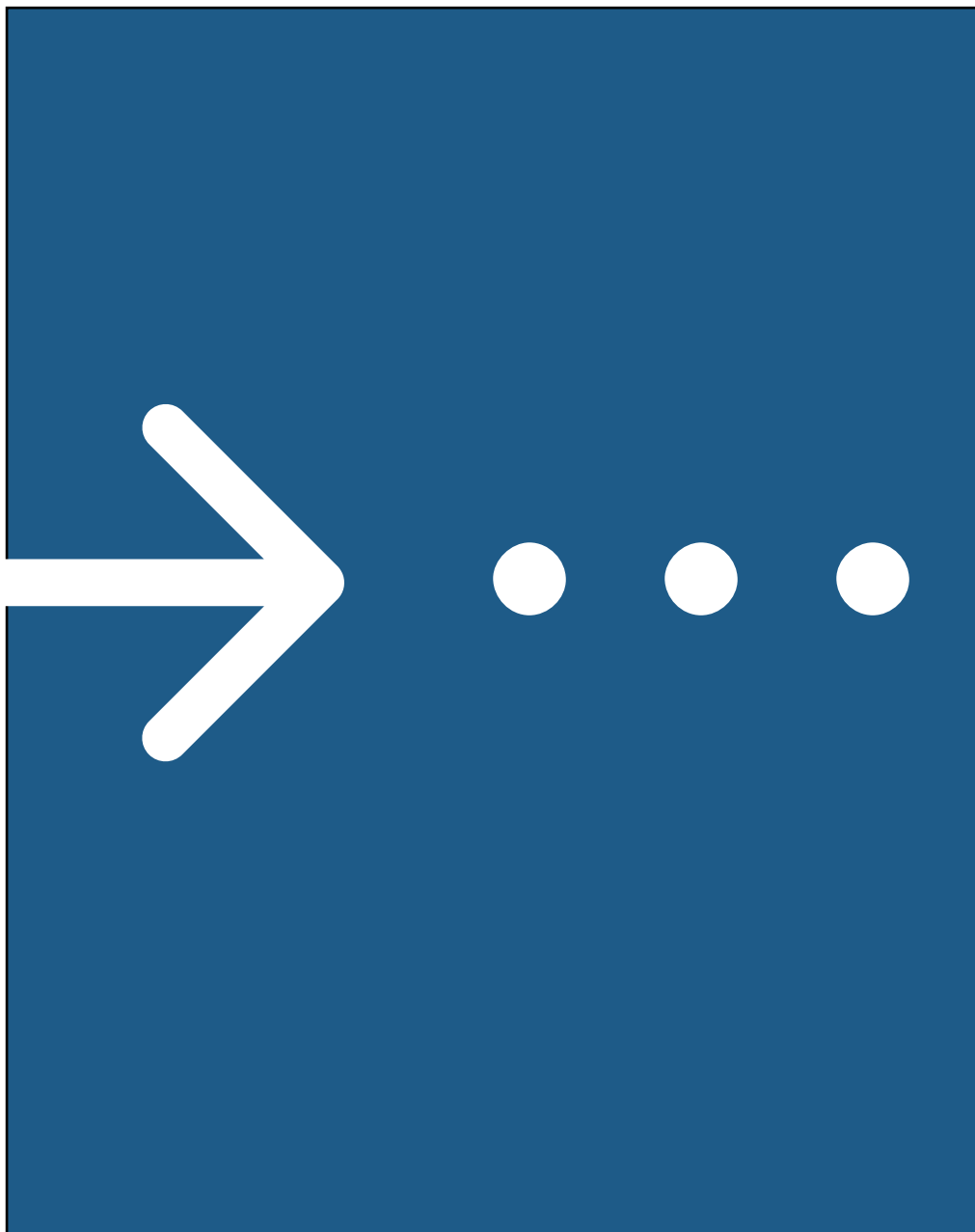

## MANUAL DE SENYALÈTICA



**CONSORCI  
HOSPITALARI  
DE VIC**



Serveis Integrals de Comunicació, S.L.  
[www.op-team.com](http://www.op-team.com)

0



Sumari



<b>1. Presentació</b>	<b>04</b>
1.1. Què és la senyalètica?	04
1.2. Introducció	05
1.3. Funció del manual	05
1.4. Projectes específics	05
<b>2. Conceptualització</b>	<b>06</b>
2.1. Avaluació i diagnòstic actual	06
2.2. Jerarquies tipològiques	07
2.3. Rangs de visualització	08
2.4. Orientació	08
2.5. Construcció d'un viatge hospitalari	12
<b>3. Programa i normativa</b>	<b>14</b>
<b>3.1. Normativa general</b>	<b>14</b>
3.1.1. L'usuari com a destinatari	14
3.1.2. Estàndards de comunicació	14
3.1.3. Health Literacy	14
3.1.4. Elements de contingut	16
3.1.5. Nomenclatura	16
3.1.6. Espais d'ús exclusiu dels professionals	18
<b>3.2. Elements gràfics comuns</b>	<b>20</b>
3.2.1. Imatge de marca CHV	20
3.2.2. Codi tipogràfic	20
3.2.3. Codi cromàtic	20
3.2.4. Codi pictogràfic	22
<b>3.3. Models de senyal</b>	<b>24</b>
3.3.1. Sistema modular	24
3.3.2. Plaques adossades a la paret	26
3.3.3. Plaques penjades al sostre	26
3.3.4. Zones envidrades	28
3.3.5. Podotàctil al terra	30

3.3.6. Senyals de seguretat	34
3.3.7. Rètols corporis façana	36
3.3.8. Altres senyals	36
<b>3.4. Construcció de senyals</b>	<b>38</b>
<b>3.5. Criteris de col·locació</b>	<b>42</b>
<b>3.6. Altres elements de comunicació</b>	<b>44</b>
3.6.1. Per als usuaris	44
3.6.2. Per als professionals	44
3.6.3. Informacions temporals	46
3.6.4. Informacions mòbils	46
<b>4. Protocol d'implementació</b>	<b>48</b>
<b>4.1. Criteris generals</b>	<b>48</b>
4.1.1. Vies d'arribada de sol·licituds de senyalètica	48
4.1.2. Referents	48
<b>4.2. Disseny i producció</b>	<b>50</b>
4.2.1. Documents fotogràfics de l'espai	50
4.2.2. Composició dels senyals	50
4.2.3. Validació i aprovació de les propostes	50
4.2.4. Producció i instal·lació	50
<b>5. Catalogació dels senyals</b>	<b>54</b>
<b>5.1. Catàleg de referències</b>	<b>54</b>
<b>5.2. Informació que han de contenir les fitxes</b>	<b>54</b>



# 1.



## Presentació

### 1.1. Què és la senyalètica?

Els senyals urbans és una disciplina del disseny gràfic relacionada amb la comunicació i la informació que estudia i desenvolupa un sistema de comunicació visual, reduït a un conjunt de senyals o símbols gràfics sintètics i de fàcil comprensió, que compleixen la funció de guiar, orientar i/o organitzar a una persona o conjunt de persones en aquells punts o llocs on es presten serveis o on es plantegin dubtes sobre el comportament a seguir. Així doncs, entenem per senyalètica tot sistema d'informació, inequívoc i pràcticament instantani, que facilita i ordena la distribució del seu públic, oferint-se de manera optativa segons l'interès de cadascú.

La Senyalètica:

- No és un suport de marques comercials
- No és sofisticada ni complexa. No pretén reproduir la realitat
- No és un codi on l'interpret hagi de tenir un coneixement especialitzat del mateix
- No utilitza complexes combinacions de colors o tons
- No emet diversos missatges al mateix temps
- No publicita, sinó que informa i dóna servei

## 1.2. Introducció

Aquest manual s'aborda des del convenciment que la Senyalètica no només està al servei de l'orientació de les persones, sinó que és un instrument idoni per establir un sentiment d'acollida personalitzat vinculat a les dependències del Consorci Hospitalari de Vic.

Assumint que la Senyalètica és economia, el Manual fuig d'efectismes i intenta establir una proposta de disseny raonada i conseqüent amb la personalitat del CHV.

## 1.3. Funció del Manual

Aquest manual té una funció de guia general per a la definició de les característiques del disseny i les pautes a seguir en cadascun dels sistemes de senyalització que contempla.

Es fonamenta en la determinació d'unes constants que garanteixin:

- Proporcionar solucions de disseny perquè totes les persones, amb independència de les seves condicions d'edat, gènere o capacitats, puguin utilitzar els espais i accedir als serveis d'interès públic i/o privat de l'entorn sanitari dins del CHV.
- Possibilitar que les persones usuàries puguin orientar-se per les instal·lacions hospitalàries a través d'un sistema de senyalització.

## 1.4. Projectes específics

Per a la implantació d'un sistema en un àmbit concret, cal l'elaboració d'un projecte específic que contempli totes les circumstàncies que determinen la senyalització d'aquest entorn edificat, tenint com a referència els models i prescripcions que aquest manual preveu. Així mateix, també ha de permetre adaptar solucions acreditades a particularitats que aquest manual no recull, per exemple cartelleria amb consells per als usuaris ubicada en zones de pas o d'espera, o unificar els diferents comunicats informatius als espais professionals i també públics.

# 2.

## Conceptualització

### 2.1. Avaluació i diagnòstic actual

Aquest procés detecta les necessitats i mancances que pateix la senyalètica actual en algunes àrees de les instal·lacions del CHV, sobretot a l'Hospital General de Vic i a la Clínica de Vic. El motiu principal és que la pròpia evolució de la sanitat en els últims anys, així com dels serveis que s'hi ofereixen, s'ha de fer dins d'edificis que es van construir dècades enrere i en contextos diferents de l'actual.

La tipologia del públic d'un servei de salut s'ha d'entendre com una persona que no es troba bé i que està amb una important càrrega psicològica i física. Això significa que aquesta persona requereix una atenció ràpida i que no s'aturarà davant una senyalètica que no sigui clara i precisa en el seu missatge, de manera que prendrà la decisió de preguntar al personal, el qual haurà de deixar de fer les seves activitats per aclarir els dubtes del públic. Una situació que una bona senyalètica ha d'estalviar.

L'objectiu de crear una tipologia senyalètica respon als objectius de:

- Evitar la desorientació dins de l'hospital per a persones que es dirigeixen a llocs específics
- Reduir el temps que demoren en identificar llocs donant a conèixer concretament per on han de transitar per arribar al lloc al qual es dirigeixen
- Evitar el desgast psicològic afegit que adquireix la persona en no poder desxifrar on es troba el servei al qual s'adreça i, d'aquesta manera, evitar que vagi a preguntar al personal que està realitzant les seves activitats

### 2.2. Jerarquies tipològiques

En un entorn hospitalari podem distingir cinc tipus de senyals segons la seva funció genèrica:

**Orientadors:** situen els usuaris en un entorn, com ara mapes i plànols d'ubicació.

**Direccionals:** són instruments específics de circulació, per exemple fletxes o prohibicions de pas.

**Nominatius:** són instruments de designació que confirmen la ubicació a l'usuari.

**Informatius:** ubicats en qualsevol lloc de l'entorn, informen, per exemple, d'horaris o serveis.

**Reguladors:** avisen i protegeixen els usuaris contra el perill (preventives, restrictives i prohibitives).

En base a aquesta organització general de la senyalètica, s'identifiquen les funcions dins de l'espai i les necessitats de les persones dins del recinte hospitalari.

Funció	Tipus	Emplaçament	Descripció
ORIENTATIVA	Mapa hospital	De banda	Mapa de grans dimensions ubicat a l'exterior de l'entrada del recinte hospitalari. Indica les vies principals per accedir als diferents edificis
	Mapa nivell	Adossat	Esquema dels diferents nivells i plantes de l'edifici. Estan ubicats en cada planta-nivell, destacant el lloc on es troba l'usuari
DIRECCIONAL	Zona	Adossat	Senyala la direcció on es troben els diferents edificis i els serveis que s'hi ubiquen. S'instal·larà a l'exterior abans de l'edifici designat
	Escales i rampes	Adossat	Senyala la direcció on es troben els serveis de la planta superior o inferior al principi o final de l'escala i rampa
	Passadís	Adossat - penjat	Utilitzats bàsicament per senyalitzar les àrees internes que s'aproximen en passar pels passadissos o rampes
NOMINATIVA	Edifici	Tòtem	Senyala els edificis amb els seus respectius serveis, a l'entrada exterior de cadascun
	Àrea	Adossat- penjat	Són senyals en alçada que destaquen l'àrea general, ubicats als vestíbuls i/o a les portes d'entrada de cada àrea (planta) de servei
	Despatx / Espai	Adossat	Indica els noms de cada servei mèdic o accés restringit en la seva respectiva ubicació
	Habitació / consultori	Adossat	Indica el número de l'habitació/llit o del consultori
INFORMATIVA	Bany	Adossat	Indica el bany i la seva exclusivitat d'ús (general, homes, dones o per al personal de l'hospital)
	Horaris	Adossat	Indica les hores de visita a la zona / planta del servei
	Processos	Adossat	Plafó informatiu amb informació mòbil, temporal i/o variable
REGLAMENTÀRIA	Perill	Adossat	S'ubiquen als vestíbuls dels diferents serveis / unitats per mantenir el reglament de seguretat de l'hospital
	Prohibició	Adossat	
	Precaució	Adossat	Senyals ubicats generalment a les escales per mantenir el reglament de seguretat de l'hospital

## 2. Conceptualització

### 2.3. Rangs de visualització

Per a la planificació dels prototips, cal contemplar les distàncies en què són visibles (el rang de visualització) com un criteri fonamental de llegibilitat. Una senyalètica situada correctament en un lloc és clau per al desenvolupament de la seva tipologia. Depenent de la distància des de la que s'hagi de veure, es defineixen les variacions de mides per concretar el seu disseny.

Són tres els rangs a considerar:

#### Curta distància (A):

Els rètols que es contemplen des de distàncies menors de 5 metres estaran ubicats a una alçada entre els 2,5 i els 1,5 metres.

#### Mitja distància (B):

Quan la distància entre l'observador i el senyal està entre els 5 i els 10 metres aproximadament, la mida d'aquest no pot ser menor d'1 x 1 metres.

#### Llarga distància (C):

Aquests rètols se situen a una alçada superior al primer pis de l'edifici, pel que han de ser de grans dimensions i lluminosos, ja sigui per un focus o de material translúcid i il·luminats en el seu interior.

### 2.4. Orientació

Per començar la creació i el desenvolupament del sistema d'orientació, cal comprendre aspectes més generals respecte a la senyalètica que no deixen de ser importants. Amb això ens referim al coneixement i enteniment del 'wayfinding' (orientar-se, trobar el camí).

El 'wayfinding' és una metodologia d'organització de senyalètica (o indicadors) que serveix per guiar les persones en els diferents espais que els envolten, utilitzant entre algunes de les seves eines els signes i símbols. La funció d'aquests últims és identificar, informar, dirigir, restringir o permetre en la senyalètica, fent-la més accessible i oferint una millor experiència de manera visual. Altres aspectes que juguen un rol important en el 'wayfinding' són la llum, el color, els materials i els accessos, elements que moltes vegades condicionen les decisions de disseny.



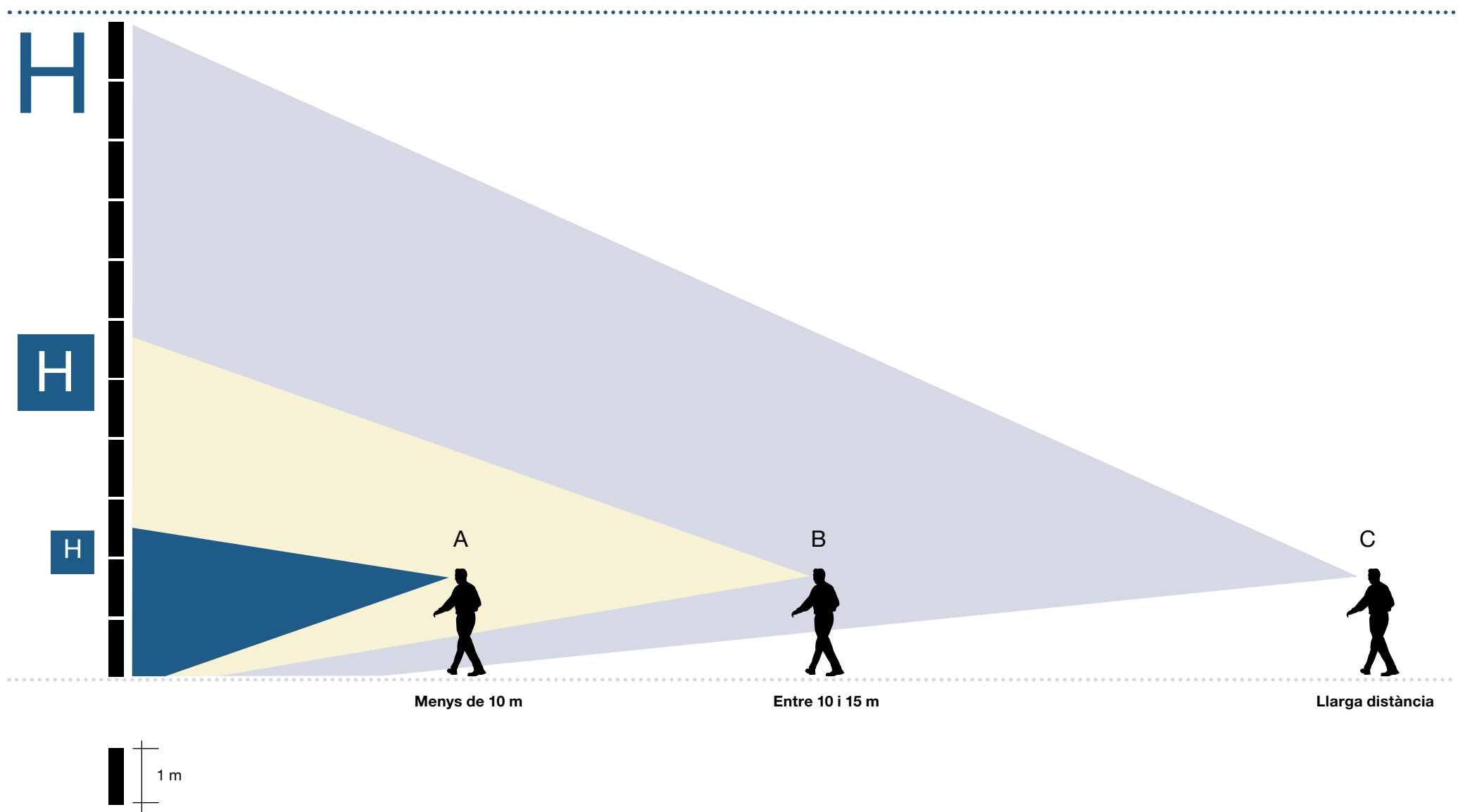

## 2. Conceptualització

Un centre assistencial ja és un entorn complex i, en molts casos, la senyalètica no és suficient o no és prou clara. Per millorar aquesta situació, és bo considerar alguns principis del 'wayfinding', com ara:

- **La lògica del lloc**
  - Comprendre com es divideixen i seccionen els espais.
  - Saber què correspon a quina cosa.
- **Els sistemes dins de l'entorn**
  - Aspectes com l'anomenar, enumerar i organitzar les àrees, zones, llocs, etc.
  - Crear jerarquies clares i lògiques que ajudin els usuaris a recordar i utilitzar la nomenclatura.
- **L'orientació**
  - Utilitzar mapes direccionals i orientatius del tipus: "Vostè és aquí".
  - Definir diagrames simples, mostrant els detalls suficients per no sobrecarregar els mapes.
- **Elements de senyalització**
  - Símbols i signes.
  - Mecanismes gràfics relacionats amb l'entorn mateix (parets i pisos).
- **Habilitats de l'usuari**
  - Tenir en compte les necessitats especials, les minories culturals i ètniques, i la tercera edat.
  - Considerar els usuaris freqüents, les limitacions de vista (per exemple, en utilitzar color, el daltonisme) i moviment (persones grans i disminuïts físics).



· **Consistència**

- Totes les formes d'informació pública han de ser consistents i clares.
- L'explicació de com funcionen els signes (de la senyalètica), ajuden l'equip professional a donar indicacions més clares i útils.
- Els termes utilitzats han de ser reconeguts i entesos per totes les persones.

Un sistema d'orientació eficient per a infraestructures sanitàries, es basa en el comportament de les persones, ja que aquestes interpreten de manera cognitiva els espais. Es consideren les següents característiques en aquest sistema de senyalització:

- No obliga a pensar
- Crea un sistema de comunicació visual complet, clar i consistent, amb missatges concisos
- Mostra només el que es necessita
- Mostra informació rellevant sobre els espais, la ubicació i la ruta de navegació
- Elimina l'excés d'informació
- Elimina elements innecessaris per crear un entorn visual més net



## 2. Conceptualització

### 2.5. Construcció d'un viatge hospitalari

El viatge de les persones dins del recinte hospitalari es defineix per un ritme, funció, disposició i arquitectura de l'hospital. Per entendre aquest ritme, aquest viatge es divideix en set etapes necessàries per aconseguir internar-se en la complexitat de l'hospital, i en les seves respectives àrees. En cadascuna d'elles es defineix un succés que guia l'usuari de manera fluida i llegible.

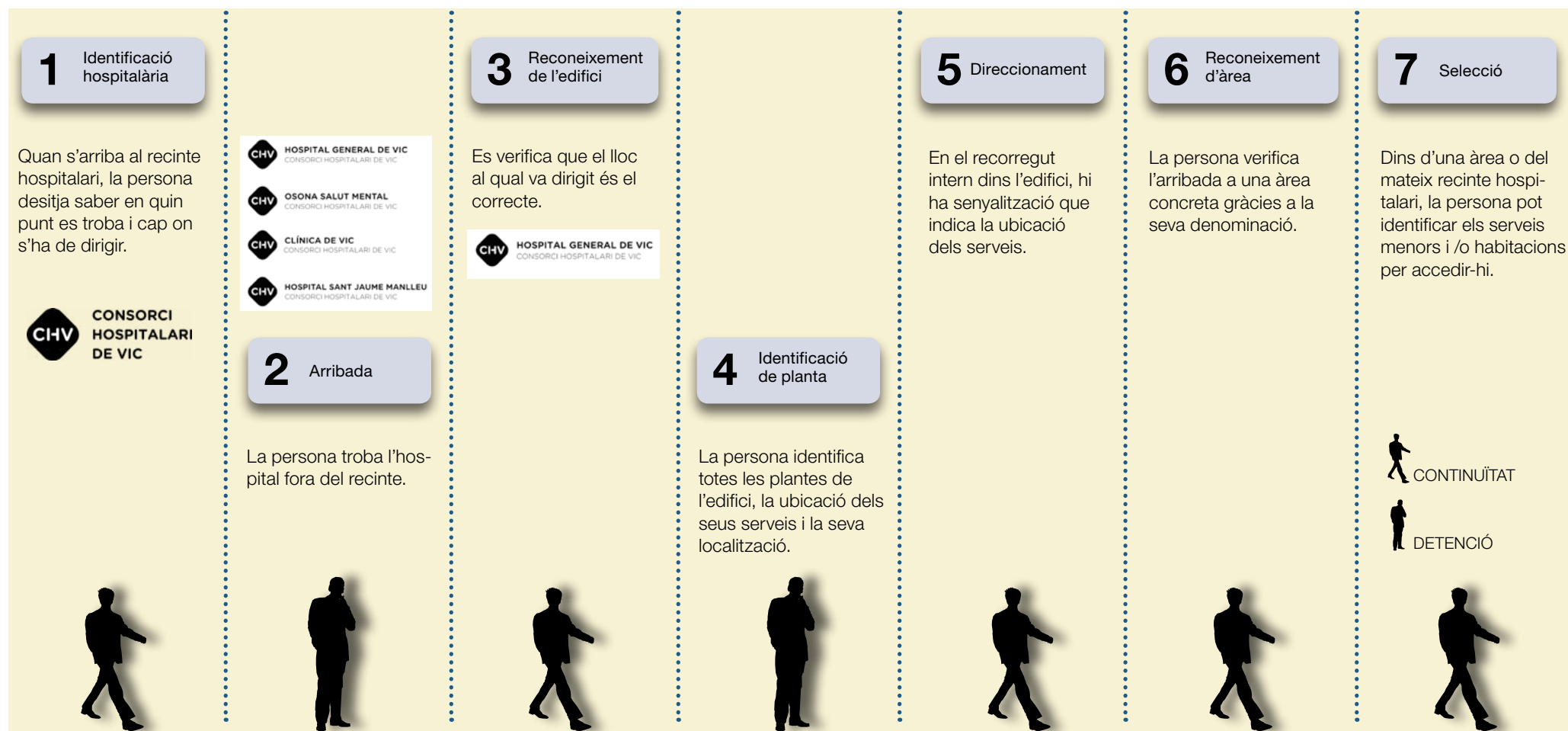

El viatge de la persona dins de l'hospital comença a formar una estructura que es creua amb una planificació del sistema d'orientació. Amb la partitura d'interacció es pot visualitzar de millor manera els punts claus en aquest viatge i els components interns i externs que intervenen en el procés, per crear un sistema que acompanya l'usuari fins arribar al seu destí.

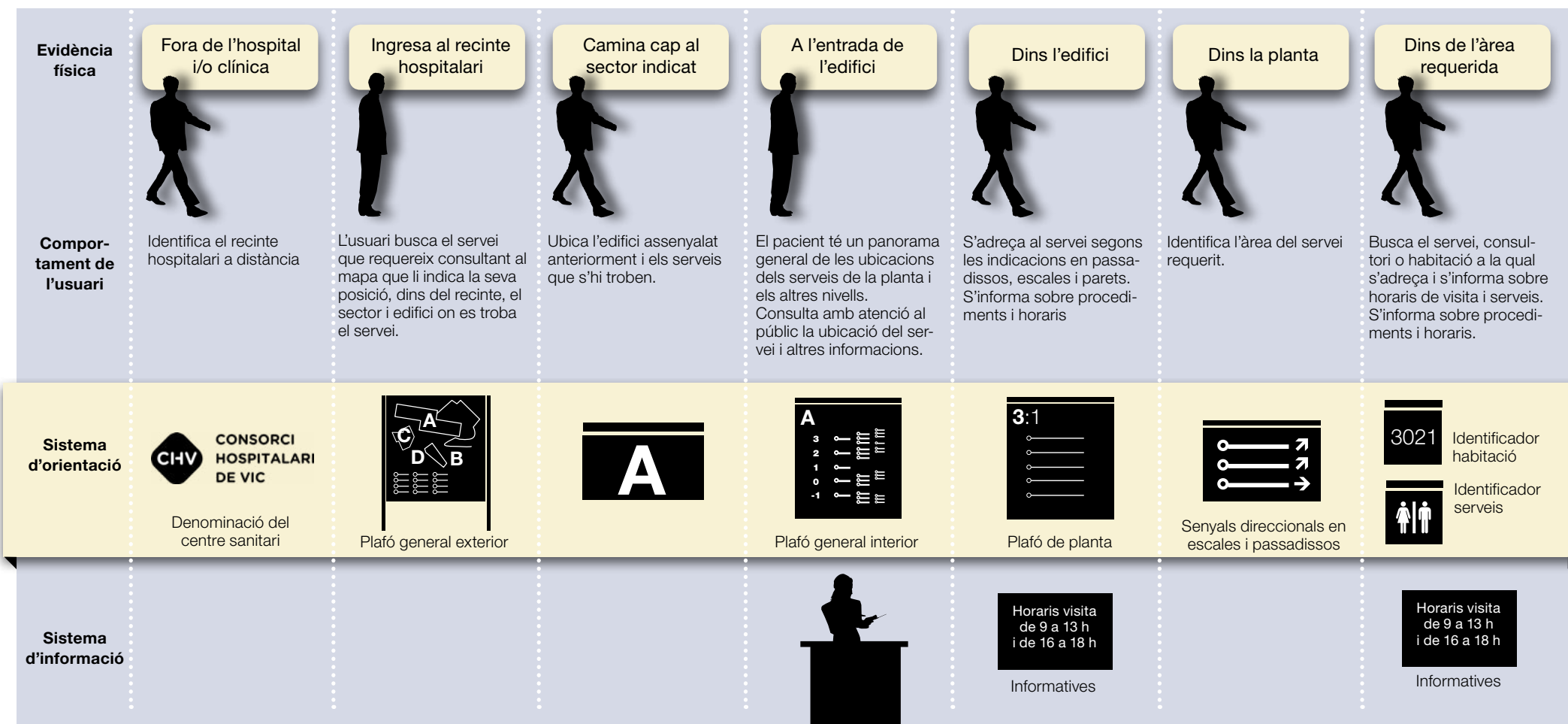

# 3.

## Programa i normativa

### 3.1 Normativa general

#### 3.1.1. L'usuari com a destinatari

La senyalètica del CHV es defineix com una eina dirigida de manera prioritària a orientar i informar els usuaris en el seu trajecte a través de les instal·lacions hospitalàries. Aquest **enfocament a l'usuari** és la base per decidir què se senyalitza, com s'elaboren aquests elements de senyalització / informació i on se situen.

#### 3.1.2. Estàndards de comunicació

Els missatges sempre seran **clars, directes, inequívocs i concisos**, tendint a concentrar la informació en elements de senyalització únics i ben visibles, amb l'objectiu d'evitar la confusió que pot generar un ús excessiu, dispers o poc precís dels elements de senyalètica.

Es vetllarà per la **correcció ortogràfica** i per l'**estandardització** a nivell informatiu, lingüístic i de nomenclatura.

#### 3.1.3. Health Literacy

El manual d'aplicació de la Health Literacy ("**alfabetització en salut**"), promogut per la Xarxa Catalana d'Hospitals i Serveis Promotors de la Salut, de la qual forma part el Consorci Hospitalari de Vic, serà document de referència a l'hora de planificar, definir i avaluar els continguts dels elements de senyalètica del CHV.

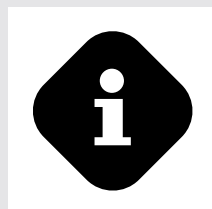

### 3. Programa i normativa

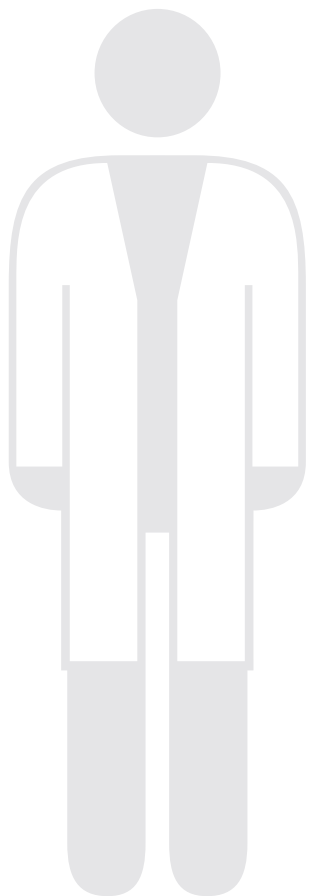

#### 3.1.4. Elements de contingut

En favor de la simplificació, i sempre que això no perjudiqui la comprensió de les indicacions, es **prioritzarà l'ús d'ícones** i de pictogrames que siguin genèricament acceptats, reservant els senyals escrits per a la denominació concreta de serveis, espais o indicacions/normes específiques. (Podeu consultar els elements específics que utilitzarà la senyalètica del CHV a l'apartat "Codi pictogràfic" d'aquest manual).

#### 3.1.5. Nomenclatura

Per norma general, els textos de tots els senyals s'escriuran en **caixa baixa**, exceptuant la primera lletra de línia / frase i la primera lletra de cada element nominal d'un servei / departament específic, tal i com consta en l'organigrama del CHV.

Exemple: "Hospital de dia" i "Unitat d'hospitalització", però en canvi "Diagnòstic per la Imatge" i "Direcció de Cures".

Els **noms genèrics** dels diferents centres hospitalaris i els senyals ubicats a l'exterior, es podran escriure completament en caixa alta (exemple: CLÍNICA DE VIC).

En cas de dubte, s'utilitzarà com a referència l'aplicació de nomenclatura que s'hagi utilitzat per a casos similars (consultar fitxes).



~~Cafeteria~~

Hospital de dia

~~Hospital de Dia~~

Direcció de Cures

~~Direcció de cures~~

CLÍNICA DE VIC

~~Clínica de VIC~~

Usos incorrectes

### 3. Programa i normativa

#### 3.1.6. Espais d'ús exclusiu dels professionals

Per qüestions de seguretat i d'aplicació de la normativa d'acreditació hospitalària, les instal·lacions que siguin d'ús exclusiu dels professionals s'identificaran amb un **pictograma que indiqui "accés restringit"**.

Seguint la línia de situar l'usuari com a destinatari principal de la senyalètica i per evitar un excés de senyalització, s'estableix el següent criteri per a la identificació de les instal·lacions d'ús exclusiu dels professionals:

- Les portes o accessos a espais destinats a l'ús exclusiu del personal, s'identificaran sempre amb el pictograma d'accés restringit només per al personal autoritzat, en compliment del que indica al respecte el manual d'**acreditació hospitalària**.
- Espais d'ús compartit amb el públic (consultes, unitats d'hospitalització...):
  - Les dependències d'ús exclusiu del personal assignat a aquell servei/departament/planta (magatzems, zona bruta, office) s'identificaran únicament amb un pictograma de pas restringit.
  - Els espais d'ús compartit per professionals de diferents serveis/plantes (sales de reunions, sales de treball, despatxos) i els que siguin d'ús majoritari (menjador, rober, vestuaris...) s'identificaran amb el seu nom genèric –sense identificacions particulars de persones o serveis–, acompanyat per la corresponent icona d'accés restringit.

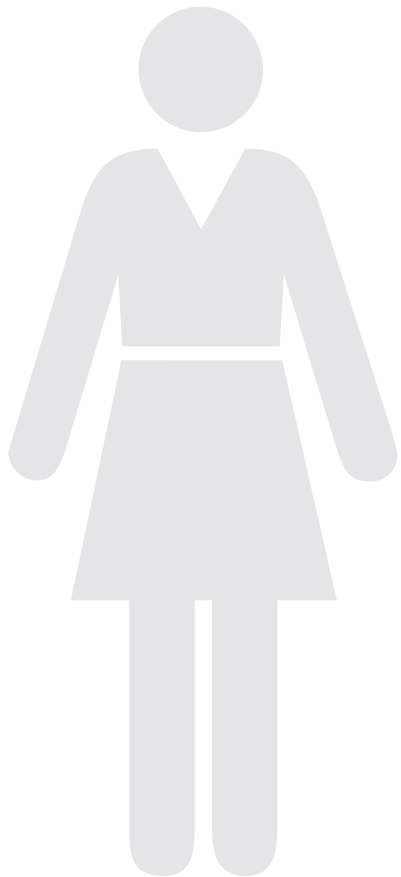



Accés restringit al públic



Sala de treball

Denominació d'espai d'accés restringit al públic

~~Sala de treball~~

~~Office~~



~~Magatzem~~

Usos incorrectes



### 3. Programa i normativa

#### 3.2. Elements gràfics comuns

##### 3.2.1. Imatge de marca CHV

El CHV disposa d'un manual de normativa gràfica d'aplicació de la seva imatge corporativa, que determina les característiques tipogràfiques, cromàtiques i de disseny de les marques que formen les seves quatre institucions.

El Manual de Senyalètica dóna continuïtat a aquesta imatge, apostant per adequar i utilitzar dins del programa de senyalètica alguns elements que han estat contrastats i estan en funcionament, per tal d'estandarditzar i de potenciar un major grau de reconeixement de la marca del CHV.

Aquests elements comuns seran bàsicament dos: la tipografia i el codi cromàtic.

##### 3.2.2. Codi tipogràfic

La família tipogràfica utilitzada és la corporativa del CHV, la Gotham rounded, en les seves quatre modalitats de rodona i cursiva. En la majoria de casos, s'escriurà en caixa alta i baixa i tindrà mides diverses en funció de la distància necessària per a una lectura còmoda.

##### 3.2.3. Codi cromàtic

El codi cromàtic utilitzat serà, per a la base de les plaques, el gris clar RAL 9002. Per a la informació escrita i pictogrames, el color de la imatge corporativa Pantone 7469-C o el seu equivalent al material de vinil adhesiu. Aquesta combinació produeix un bon contrast per a la lectura.

En una segona opció destinada a plafons d'informació amb diferents nivells de lectura, s'utilitzarà el blanc sobre blau Pantone 7469-C (Exemple: plafons a l'entrada de planta i entrada d'ales).

Codi tipogràfic

Gotham rounded light / italic

*H1a*

ABCDEFGHIJKLMNOPQRSTUVWXYZ  
abcdefghijklmnopqrstuvwxyz  
1234567890 \*-+'!";.\$%&/()=?¿^\*"Çç;:\_,-

*H1a*

ABCDEFGHIJKLMNOPQRSTUVWXYZ  
abcdefghijklmnopqrstuvwxyz  
1234567890 \*-+'!";.\$%&/()=?¿^\*"Çç;:\_,-

Gotham rounded book / italic

*H1a*

ABCDEFGHIJKLMNOPQRSTUVWXYZ  
abcdefghijklmnopqrstuvwxyz  
1234567890 \*-+'!";.\$%&/()=?¿^\*"Çç;:\_,-

*H1a*

ABCDEFGHIJKLMNOPQRSTUVWXYZ  
abcdefghijklmnopqrstuvwxyz  
1234567890 \*-+'!";.\$%&/()=?¿^\*"Çç;:\_,-

Gotham rounded medium / italic

*H1a*

ABCDEFGHIJKLMNOPQRSTUVWXYZ  
abcdefghijklmnopqrstuvwxyz  
1234567890 \*-+'!";.\$%&/()=?¿^\*"Çç;:\_,-

*H1a*

ABCDEFGHIJKLMNOPQRSTUVWXYZ  
abcdefghijklmnopqrstuvwxyz  
1234567890 \*-+'!";.\$%&/()=?¿^\*"Çç;:\_,-

Gotham rounded bold / italic

***H1a***

ABCDEFGHIJKLMNOPQRSTUVWXYZ  
abcdefghijklmnopqrstuvwxyz  
1234567890 \*-+'!";.\$%&/()=?¿^\*"Çç;:\_,-

***H1a***

ABCDEFGHIJKLMNOPQRSTUVWXYZ  
abcdefghijklmnopqrstuvwxyz  
1234567890 \*-+'!";.\$%&/()=?¿^\*"Çç;:\_,-

Codi cromàtic



Pantone 7469-C

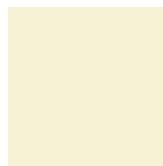

RAL 9002



















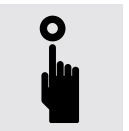









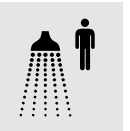
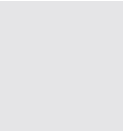
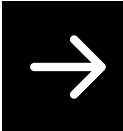
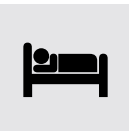





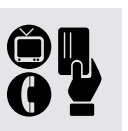

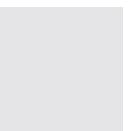
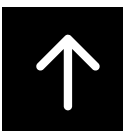
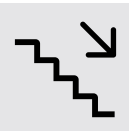
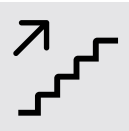
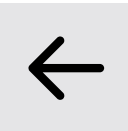
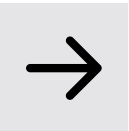
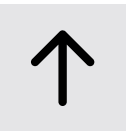

### 3. Programa i normativa

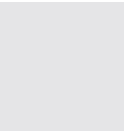
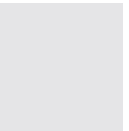
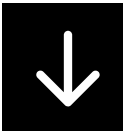
#### 3.2.4. Codi pictogràfic

Entre les normes internacionals destaca el sistema DOT creat el 1974, un programa de símbols desenvolupat als Estats Units per la ALGA (Institut Americà de les Arts Gràfiques, sigles en anglès), basat en tres premisses: **semàntica** (valor de significat del signe), **sintàctica** (valor gràfic del signe com a part d'un sistema) i **pragmàtica** (visibilitat, reconeixement, vulnerabilitat al vandalisme i flexibilitat d'adaptació tecnològica). El sistema DOT és l'estàndard utilitzat en aeroports, terminals de tren i d'autobusos de tot el món.

A partir d'aquest sistema, com a model a seguir i quan el projecte de senyalètica ho requereixi, es dissenyaran nous senyals que identifiquin les informacions i els serveis que calguin del CHV. Aquesta nova simbologia s'anirà catalogant a les fitxes annexes a aquest manual.

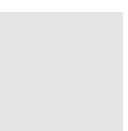
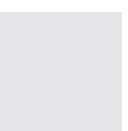
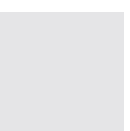
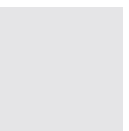

										
Restaurant	Cafeteria	Telèfon públic	Recepció	Lavabos	WC dones	WC homes	Paperera	Sala espera	Trucar al timbre	
										
Ascensor	Ascensor minusvàlid	Internet	Cures/Sanitat	Vestidor	Lectura	Canviador	Dutxa dones	Dutxa homes	.../...	
										
Habitació/Llit	Minusvàlid	Silenci	Desinfectant	Nadons	Vending	Butaca articulada	Targes TV i Telf	Informació	.../...	
										
Baixar	Pujar							.../...	.../...	
										
No animals	No mòbil	No fumar	No jugar	No menjar i beguda	Accés restringit	.../...	.../...	.../...	.../...	
										

### 3. Programa i normativa

#### 3.3. Models de senyal

##### 3.3.1. Sistema modular

L'objectiu de la senyalètica del CHV és resoldre i facilitar a l'usuari les indicacions dels diversos espais i serveis que ofereix cada centre hospitalari, tant a l'interior com a l'exterior de cada edifici.

El sistema s'articula en dos models de placa de mides diferents segons la necessitat: de paret visible a una cara i penjades del sostre visible a dues cares. Aquest, s'aplicarà segons necessitats informatives i d'espai, a partir d'una modulació de 16 x 8 cm.

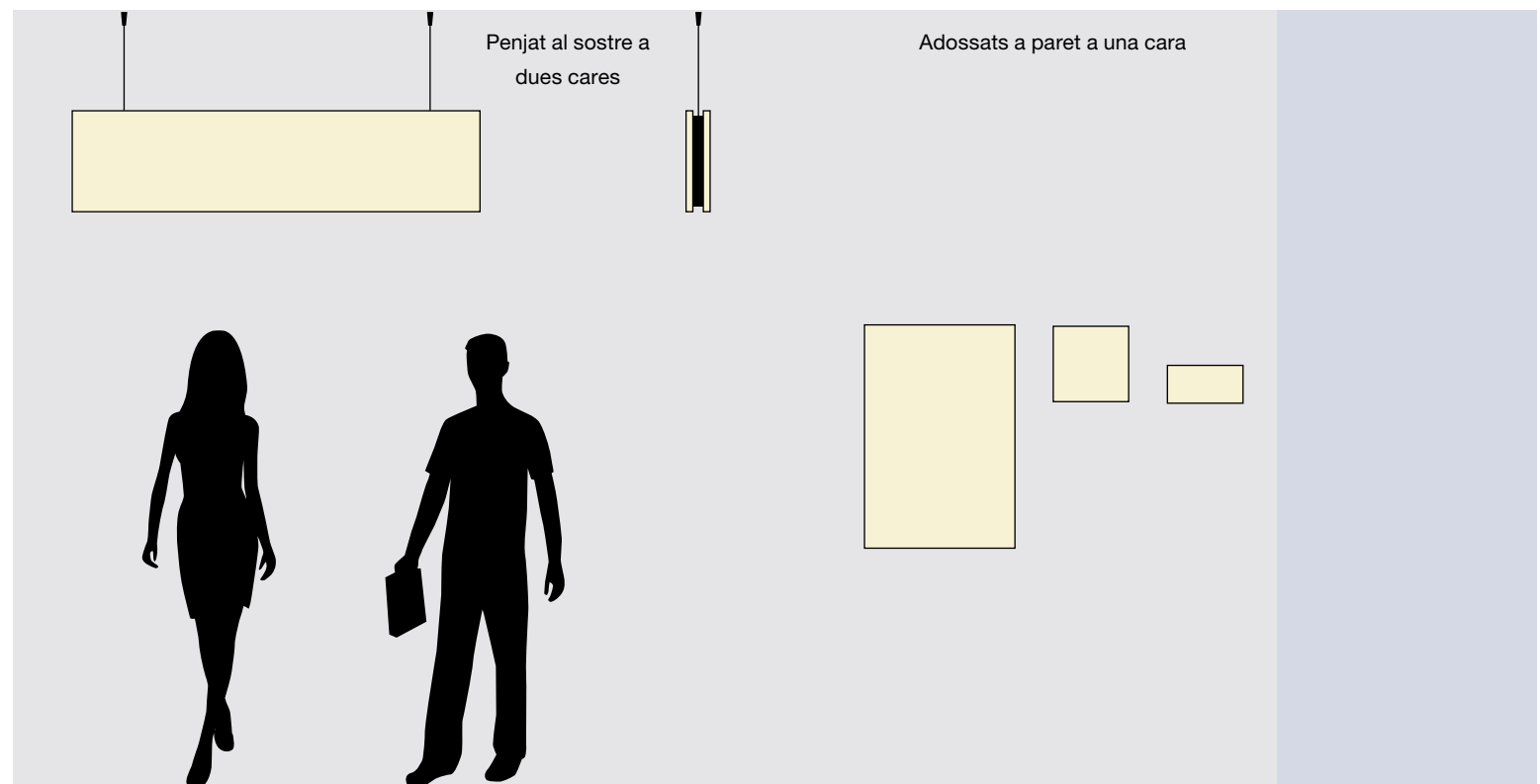

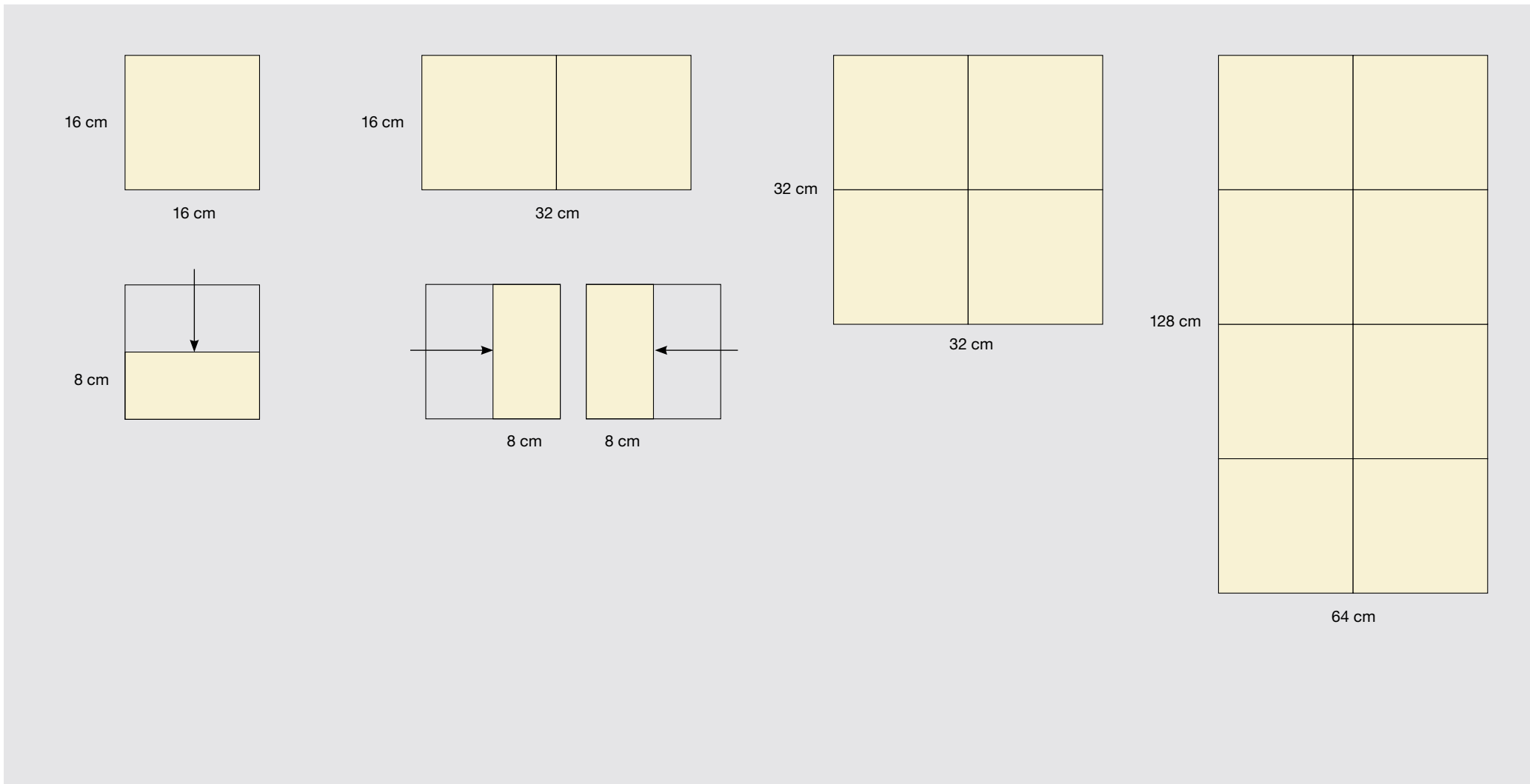

### 3. Programa i normativa

#### 3.3.2. Plaques adossades a la paret

La placa és la base que suporta la informació visual, ha de ser de la mida adequada segons la distància de lectura i instal·lada a l'altura de la vista en els llocs on tingui visibilitat.

Les plaques a paret estaran fabricades amb les següents característiques de producció:

Material 1: planxa d'alumini 3 mm de gruix i pintada de color ref. RAL 9002

Material 2: planxa plàstic 3 mm de gruix de color negre per suport entre paret i planxa d'alumini

Material 3: vinil de ref. Pantone 7469 C adhesivat a planxa d'alumini

Material 4: tacs 5mm Ø i cargols 10 x 30 mm de cabota plana i pas d'estrella

Instal·lació: anclar el suport de plàstic (material 2) a paret amb els tacs i cargols. Posar adhesiu doble cara i adhesivar suport d'alumini (material 1) amb la retolació de vinil inclosa.

Les mides de placa variaran en funció de la distància visual i es basarà en una modulació mínima de 16 x 16 cm.

#### 3.3.3. Plaques penjades al sostre

Les plaques a sostre estaran fabricades amb les següents característiques de producció:

Material 1: planxa d'alumini 3 mm de gruix i pintada de color ref. RAL 9002

Material 2: planxa de plàstic 3 mm de gruix de color negre per suport entre planxes d'alumini en el cas que la informació sigui a dues cares

Material 3: vinil de ref. Pantone 7469 C adhesivat a planxa d'alumini

Material 4: tensors sirga metàl·lica amb anclatges a sostre i a placa

Instal·lació: anclar el suport de plàstic (material 2) a dues sirgues i aquestes, anclar-les al sostre. Posar adhesiu doble cara i adhesivar suport d'alumini (material 1) amb la retolació de vinil inclosa a una o dues cares.

Les mides de placa variaran en funció de la distància visual i es basaran en una modulació mínima de 16 x 16 cm.

A l'hora de decidir la ubicació de les plaques es tindrà en compte la il·luminació de l'espai (tipus i situació dels elements lumínics), per garantir-ne la màxima visualització i evitar que la projecció d'ombres i/o reflexos en condicionin la lectura.





Vinil adhesiu

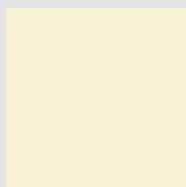

Planxa d'alumini



Cinta adhesiva doble cara



Cargols

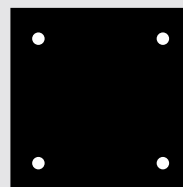

Suport plàstic



Tacs

# H1a

Vinil adhesiu

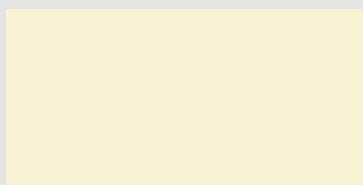

Planxa d'alumini

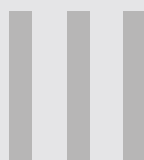

Cinta adhesiva doble cara

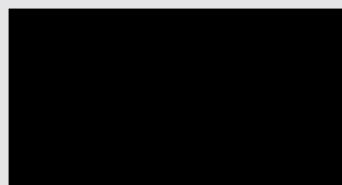

Suport plàstic

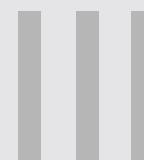

Cinta adhesiva doble cara

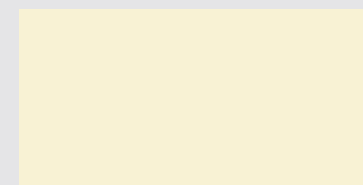

Planxa d'alumini

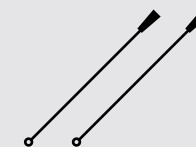

Sirga i anclatges



### 3. Programa i normativa

#### 3.3.4. Zones envidrades

A nivell d'infraestructures, el CHV està apostant per la creació d'espais més diàfans a partir de la instal·lació de parets i portes de vidre, amb l'objectiu d'aconseguir unes instal·lacions més lluminoses i que afavoreixin una sensació d'amplitud i transparència.

Totes les portes i parets de vidre s'identificaran amb un sistema de **franges en vinil glassat translúcid** amb el logotip del CHV. Per norma general, es cobrirà la **superfície mínima imprescindible** a fi de protegir els usuaris de possibles topades però intentant restar el mínim de la llum i visibilitat que aporten els elements envidrats.

Es contemplen tres tipologies bàsiques d'aplicació:

A/ Norma general: les parets i portes de vidre incorporaran dues franges paral·leles estretes de vinil amb el logotip del CHV amb les mides i alçada que s'indiquen en l'esquema adjunt.

B/ Parets de despatxos i portes d'accés a espais d'accés restringit que requereixin intimitat de treball: franja superior estreta amb logotip i franja inferior ampla sense logotipar.

C/ Parets separadores per a boxes i espais assistencials on sigui necessari privar completament la visió: el vinil serà de 180 cm d'altura, amb el logotip del CHV adhesivat en una doble capa (per evitar deixar espais a la vista).

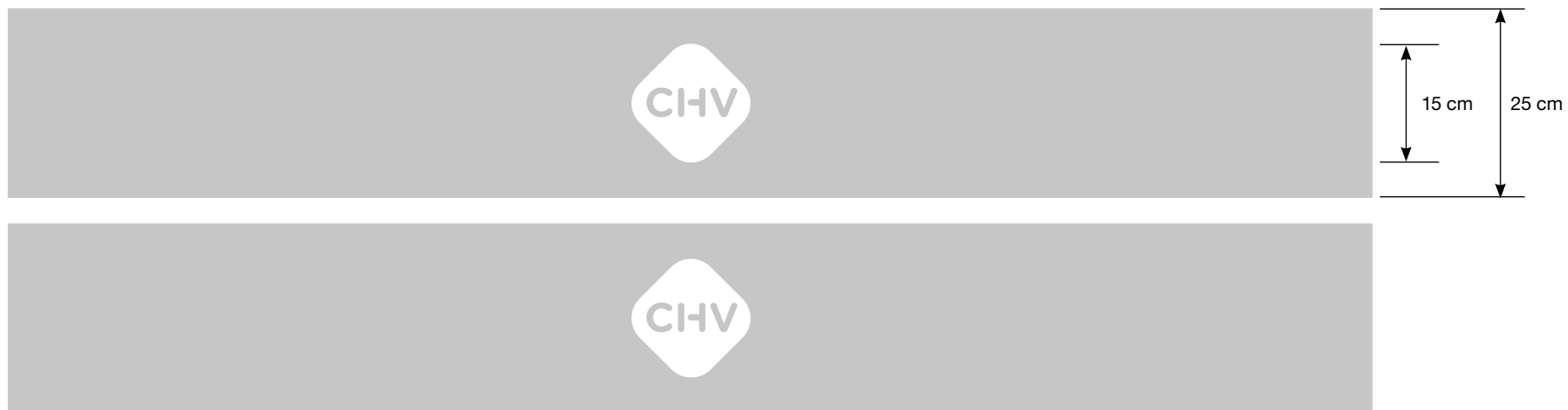

Amplada de la vidriera

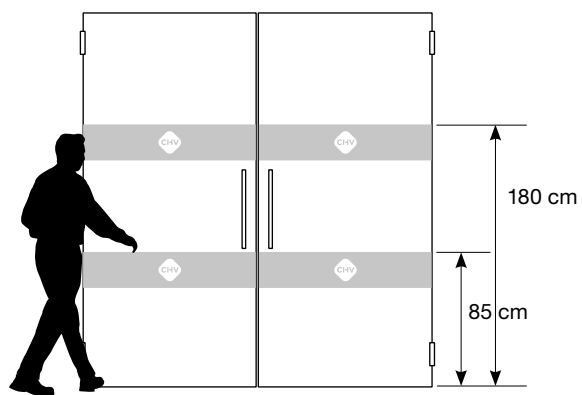

Tipologia A

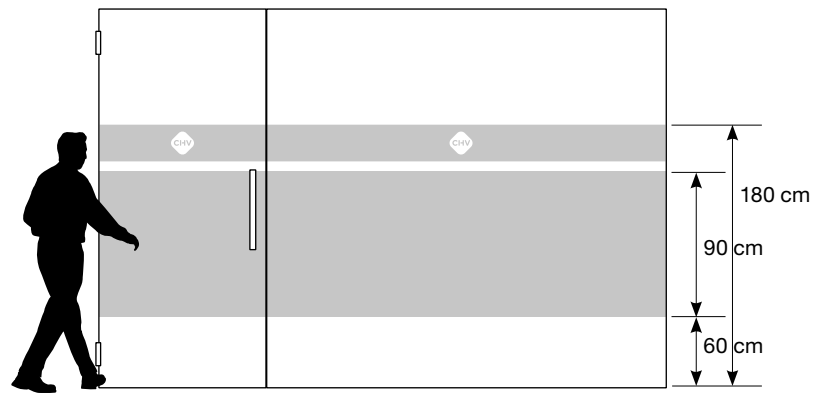

Tipologia B

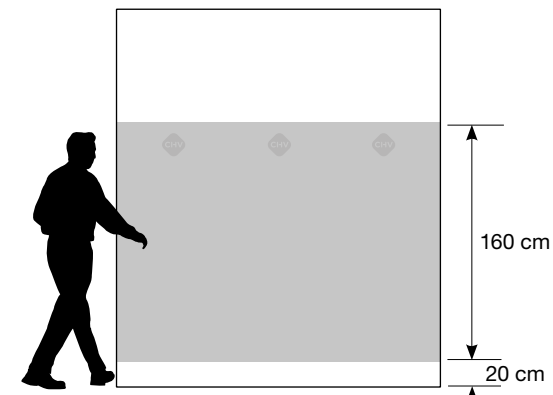

Tipologia C

### 3. Programa i normativa

#### 3.3.5. Podotàctil al terra

El terra és un espai òptim per contribuir a l'orientació i regulació de l'espai. Segons la seva funció, es distingeixen tres tipus de senyals podotàctils d'aplicació en l'entorn hospitalari:

##### - Els linials

Són línies de colors que tracen el recorregut 'des de' i 'fins a' un determinat servei (Urgències, UCI, etc.), per guiar en continu l'usuari cap a una destinació. La franja senyalitzadora serà d'un color primari per destacar i es disposarà en sentit paral·lel al de la marxa, tenint una amplada de 5 cm amb les inicials del nom del servei intercalat cada 120 cm (veure esquema a la pàgina següent). La distància entre les franges, interseccions o encreuaments serà de 3 cm. El material serà vinil reforçat i autoadhesiu.

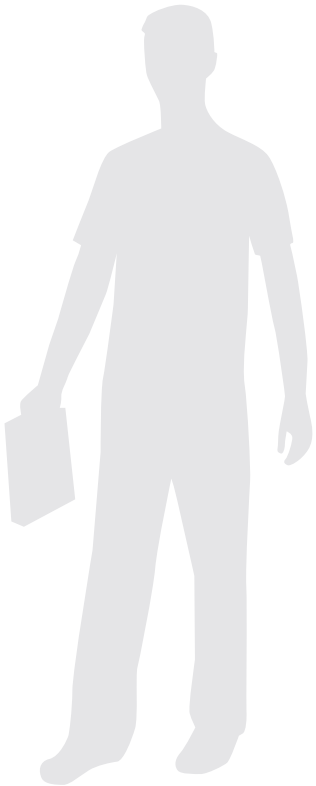

Tram de 120 cm amb línia i inicials

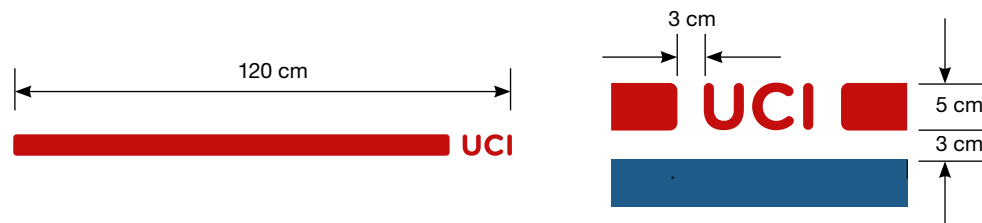

Relació entre trams de 120 cm amb línia i inicials



Tram de 120 cm amb corva i àngle de 90°

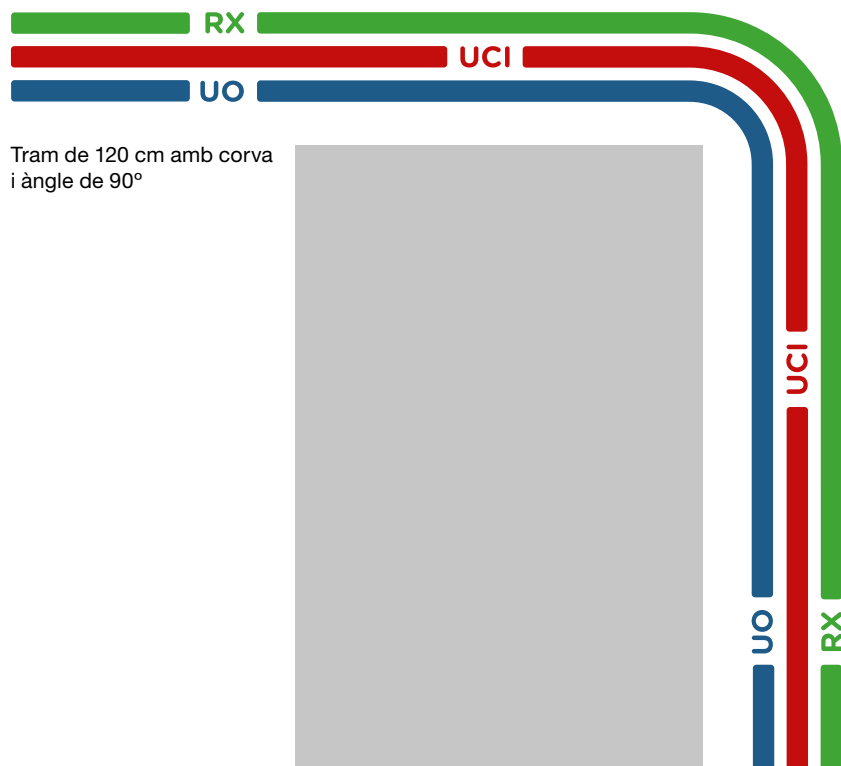

Gir i intersecció

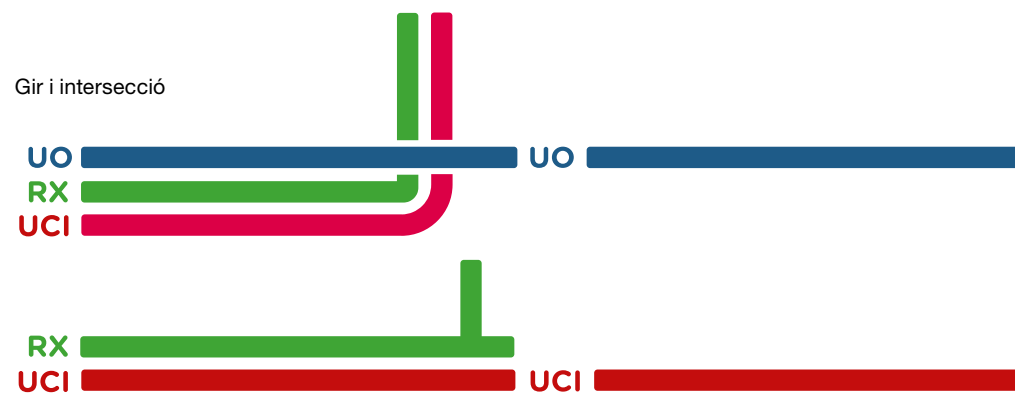

- Vermell: UCI
- Verd: RX
- Blau: UO
- Groc: CE
- Taronja: a determinar

### 3. Programa i normativa

#### - Els reguladors

Delimiten a terra un espai o perímetre en el que regeix una normativa o condició especial, per exemple: "Esteu entrant en un espai lliure de fum", "Espereu el vostre torn", "Prohibit el pas" o "No us atureu".

#### - Els informatius/recomanacions

Transmeten missatges que incideixent directament a la consciència de les persones, sensibilitzant tant els professionals com els usuaris de la instal·lació sanitària. El disseny, format i criteri de col·locació d'aquests senyals variarà segons el seu ús i objectiu. Un exemple n'és la campanya "Feu salut, pugeu per les escales", que hi ha davant de cada tram d'escala i als ascensors.





### 3. Programa i normativa

#### 3.3.6. Senyals de seguretat

La senyalització de seguretat està regulada per la normativa específica en aquesta matèria. El Servei de Prevenció i Medi Ambient del CHV és el responsable de vetllar per la seva implantació i qui determinarà en cada cas els requisits que ha de complir aquest sistema.

A títol informatiu, s'exposa a continuació la classificació d'aquest sistema de senyalització. A l'Annex final figura la relació de normes vinculades a aquesta matèria.

##### **Grup 1) Senyals d'advertència**

Forma triangular. Pictograma negre sobre fons groc.

Com a excepció, el fons del senyal sobre "matèries nocives o irritants" serà de color taronja, en lloc de groc, per evitar confusions amb altres senyals similars.

##### **Grup 2) Senyals de prohibició**

Forma rodona. Pictograma negre sobre fons blanc, vores i banda (transversal descendent d'esquerra a dreta travessant el pictograma a 45° respecte l'horitzontal) en color vermell.

El vermell ha de cobrir, com a mínim, el 35% de la superfície del senyal.

##### **Grup 3) Senyals d'obligació**

Forma rodona. Pictograma blanc sobre fons blau.

El blau ha de cobrir, com a mínim, el 50% de la superfície del senyal.

##### **Grup 4) Senyals de recorregut d'emergència**

Forma rectangular. Vinil o pintura serigrafiada foton-luminiscent.

Pictograma blanc sobre fons verd.

El verd ha de cobrir, com a mínim, el 50% de la superfície del senyal.

##### **Grup 5) Senyals relatives als equips contra incendis**

Forma quadrada. Vinil o pintura serigrafiada foton-luminiscent.

Pictograma blanc sobre fons vermell.

El vermell ha de cobrir, com a mínim, el 35% de la superfície del senyal.

Tots els senyals estaran homologats segons Norma UNE 23035

La normativa de senyalització d'emergència, evacuació i seguretat es basa en el que disposa el Reial Decret 485/97 de Disposicions Mínimes en Matèria de Senyalització de Seguretat i Salut en el Treball i les seves posteriors reformes, que estan incloses dins la Llei 31/95 de Prevenció de Riscos Laborals.

1



2



3



4

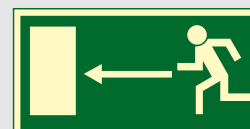

5

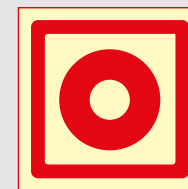



### 3. Programa i normativa

#### 3.3.7. Rètols corporis a la façana

Els rètols que identifiquen a l'exterior l'accés a un centre hospitalari o servei assistencial concret (Clínica de Vic, Urgències, etc.) són un dels principals elements que permeten als usuaris ubicar a distància l'edifici al que es dirigeixen, tant si van a peu com a bord d'un vehicle (cotxe, moto, autobús de línia).

Tot i que les particularitats de cada centre i edifici requerirà dissenyar solucions concretes i adaptades per a cada cas, per norma general, els rètols corporis a façana han de complir tres requisits bàsics per garantir-ne una correcta visibilitat:

- Ubicació: se situaran a una alçada superior al primer pis de l'edifici
- Mida: seran de dimensions suficients per garantir la seva identificació i lectura a llarga distància
- Lluminescència: ja sigui mitjançant focus o bé material translúcid i il·luminació interior, per permetre'n la identificació en condicions de baixa visibilitat (boira) i de nit.

#### 3.3.8 Altres senyals

Queden emmarcats dins aquest grup tots aquells senyals que requereixin una disseny especial i concret i que no estiguin recollits en cap de les tipologies que contempla aquest manual.

Exemples: adhesius per fomentar l'estalvi de llum i aigua (amb simbologia diferent de la corporativa) col·locades als miralls dels lavabos; vinils amb informació horària per col·locar sobre portes de vidre; indicadors mòbils de tauler fora de servei, etc.

Altres senyals

↑ **ATENCIÓ** ↑  
Alçada màxima: 2,60 m

↓ **Tiquet de visita** ↓

**Taulell fora de servei**



### 3. Programa i normativa

#### 3.4. Construcció de senyals

Els diferents senyals es contruiran sempre a partir d'una retícula basada en mòduls de 16 x 16 cm. independentment de la mida del senyal.

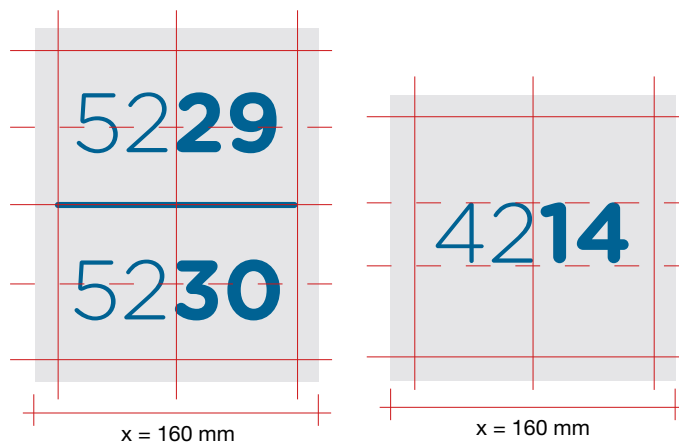

##### Model placa A:

Mòdul (x): base 160 mm  
 Mesures: 160 x 160 mm i 160 x 200 mm en el cas de dues numeracions  
 Tipografia: Gotham Rounded Light i bold  
 Cos: 135 pt  
 Colors: informació Ref. Pantone 7469  
 suport Ref. RAL 9002  
 Material: plantxa alumini 3 mm pintada  
 placa separadora PVC escumat 3 mm  
 Ubicació: a paret



##### Model placa B:

Mòdul (x): base 80 mm  
 Mesures: 320 x 80 mm  
 Tipografia: Gotham Rounded Medium  
 Cos: 80 pt  
 Colors: informació Ref. Pantones 7469 i Red 032  
 suport Ref. RAL 9002  
 Material: plantxa alumini 3 mm pintada  
 placa separadora PVC escumat 3 mm  
 Ubicació: a paret



##### Model placa C:

Mòdul (x): base 160 mm  
 Mesures: 800 x 160 mm  
 Tipografia: Gotham Rounded Medium  
 Cos: 180 pt  
 Colors: informació Ref. Pantones 7469  
 suport Ref. RAL 9002  
 Material: plantxa alumini 3 mm pintada  
 placa separadora PVC escumat 3 mm  
 Ubicació: a sostre

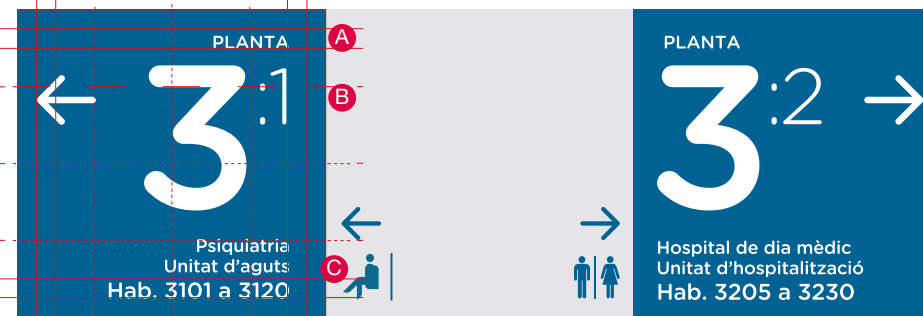
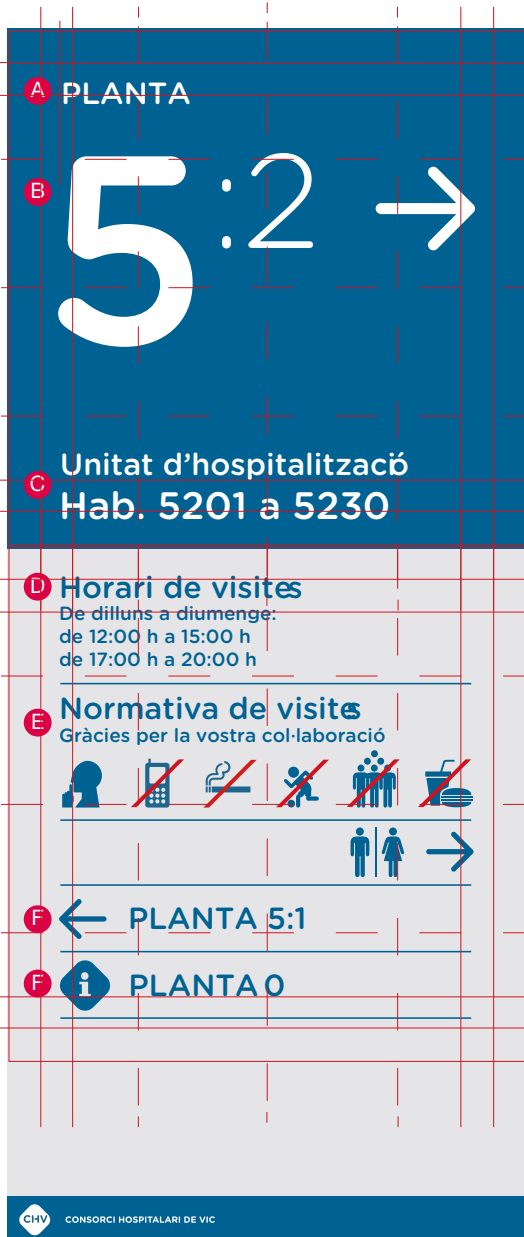

**Model placa D:**

Mòdul (x): base 160 mm  
 Mesures: 1440 x 480 mm  
 Tipografia: Gotham Rounded Medium  
 Cossos: A/ 80 pt  
 B/ 900 pt + 350 pt  
 C/ 80 pt + 100 pt pt  
 Colors: informació Ref. Pantone 7469  
 suport Ref. RAL 9002  
 Material: plantxa alumini 3 mm pintada  
 placa separadora PVC escumat 3 mm  
 Ubicació: a paret

**Model placa E:**

Mòdul (x): base 160 mm  
 Mesures: 120 x 480 mm  
 Tipografia: Gotham Rounded Medium  
 Cossos: A/ 80 pt  
 B/ 700 pt + 350 pt  
 C/ 80 pt + 100 pt pt  
 D/ 80 pt + 50 pt  
 E/ 80 pt + 50 pt  
 F/ 80 pt  
 Colors: informació Ref. Pantone 7469 i Red 032  
 suport Ref. RAL 9002  
 Material: plantxa alumini 3 mm pintada  
 placa separadora PVC escumat 3 mm  
 Ubicació: a paret



**Model placa F:**

Mesures: 1200 x 640 mm  
 Tipografia: Gotham Rounded Medium  
 Cos: 220 pt  
 Colors: informació Ref. Pantone 7469  
 suport Ref. RAL 9002  
 Material: plantxa metàl·lica galvanitzada doblegada  
 i pintada  
 suport postes metàl·lics 50 mm Ø  
 Ubicació: al terra

### 3. Programa i normativa

#### 3.4.1. Direccional

Indica als usuaris la direcció en què es troben un o més espais determinats. Es forma a partir d'una fletxa a banda esquerra, que es pot orientar en vuit direccions diferents, seguida del nom del lloc. Es prioritzarà l'ús de noms curts, clars i inequívocs.

#### 3.4.2. Directori

Agrupa els diferents serveis i instal·lacions que hi ha en un determinat entorn (una planta, una àrea, el conjunt de l'Hospital...). Els punts de major afluència se situaran a dalt del llistat, i es reduiran a pictogrames els espais o indicacions fàcilment identificables.

#### 3.4.3. Dependències

Indica l'accés a un servei, un equipament o un espai destinat a un ús concret. En el cas d'unitats i instal·lacions sanitàries, s'utilitzarà sempre el nom complet i oficial que consti a l'organigrama de l'CHV. Quan l'accés al lloc pugui generar dubtes, s'acompanyarà el senyal amb una fletxa direccional que indiqui el camí a seguir.

#### 3.4.4. Habitacions i llocs comuns

S'utilitzaran per indicar l'accés a espais genèrics i de fàcil reconeixement per part dels usuaris, a partir del codi pictogràfic recollit al Manual: ascensors, habitacions, lavabos...

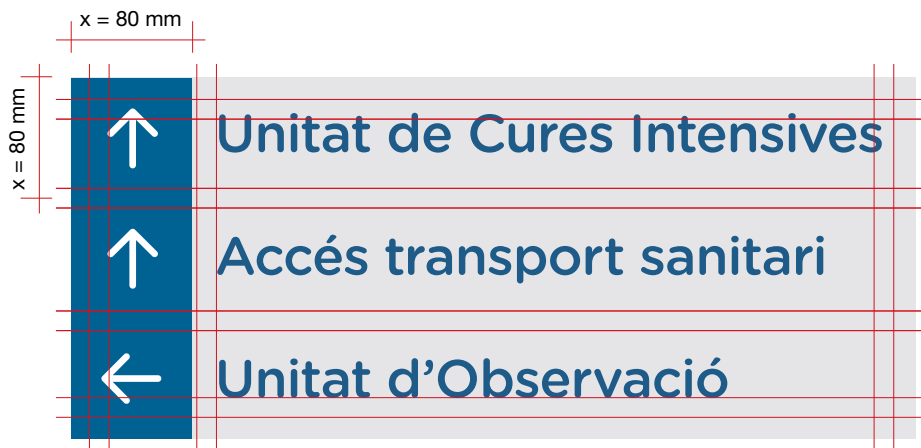

**Model placa G:**

Mòdul (x): base 80 mm  
 Tipografia: Gotham Rounded medium  
 Cos: 100 pt  
 Colors: informació Ref. Pantone 7469  
 suport Ref. RAL 9002  
 Material: plantxa alumini 3 mm pintada  
 placa separadora PVC escumat 3 mm  
 Ubicació: a paret



**Model placa I:**

Mòdul (x): base 80 mm  
 Tipografia: Gotham Rounded bold  
 Cos: 240 pt  
 Colors: Ref. Pantone 032  
 Material: Vinil adhesiu  
 Ubicació: al terra

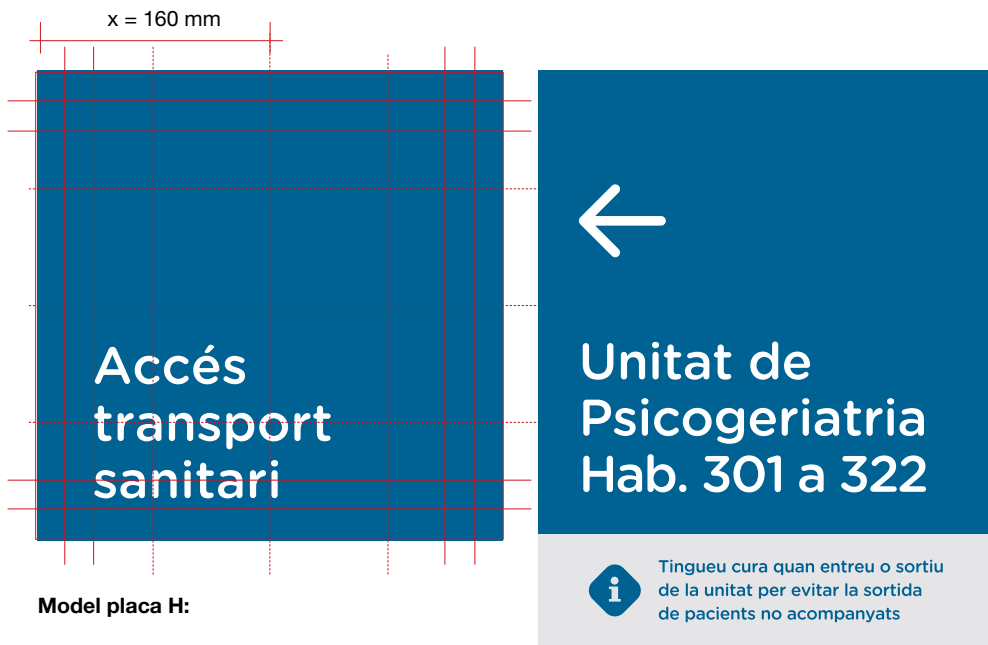

**Model placa H:**

Mòdul (x): base 160 mm x 2  
 Mesures: 320 x 320 mm i 320 x 400 mm en el cas de portar informació adicional  
 Tipografia: Gotham Rounded medium  
 Cos: 100 pt  
 Colors: informació Ref. Pantone 7469  
 suport Ref. RAL 9002  
 Material: plantxa alumini 3 mm pintada  
 placa separadora PVC escumat 3 mm  
 Ubicació: a paret

### 3. Programa i normativa

#### 3.5 Criteris de col·locació

##### - Il·luminació

Cal disposar d'una il·luminació òptima que eviti enlluernaments i faciliti la lectura. A efectes d'aquest manual, es recomanen els següents nivells d'il·luminació:

Passadissos i zones de circulació: 100 lux

Escales: 150 lux

Vestíbuls, oficines i àmbits d'atenció i servei al públic: 500 lux.

Així mateix, és completament necessari l'ús d'acabats mat en els materials per evitar reflexos.

##### - Contrast cromàtic

Un alt contrast fa més fàcil distingir un text o localitzar un senyal en un entorn. L'ús de colors com a codi informatiu ha de tenir un 60% de contrast entre fons i signe.

##### - Angle de desviació de l'eix de visió

L'eix òptim de visió és el proper a l'angle de 90° format entre l'alçada dels ulls i el senyal. En la ubicació dels senyals s'ha d'evitar una desviació major de 15° de l'angle d'observació estàtica i de 10° en observació dinàmica (persones que condueixin vehicles).

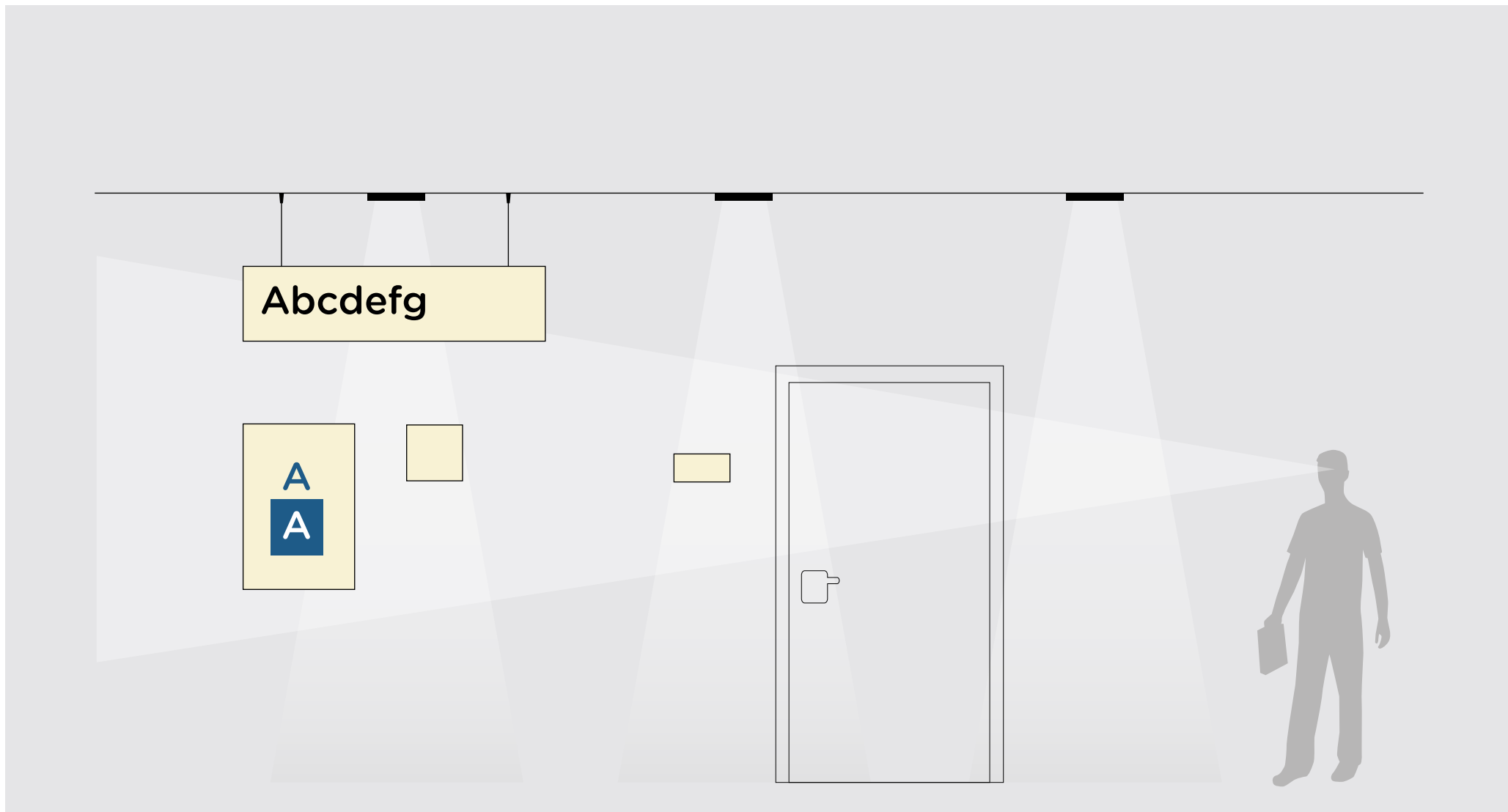



### 3. Programa i normativa

#### 3.6. Altres elements de comunicació

##### 3.6.1. Dirigits als usuaris

Més enllà de l'orientació i ordenació dels usuaris, que ja regula la senyalètica d'aquest manual, la condició del CHV com a membre de la Xarxa d'Hospitals Promotors de la Salut de Catalunya exigeix comptar amb altres suports que permetin difondre, dins dels centres que gestiona el CHV, campanyes puntuals o continuades de promoció de la salut, i que alhora donin cabuda a informacions temporals d'interès sobre el funcionament de les instal·lacions.

Aquestes informacions estaran unificades en plafons repartits als espais de major trànsit de persones (vestíbuls) i als principals espais i sales d'espera.

Els plafons estaran fabricats en planxa metàl·lica de 0,2 cm, suro de 0,5 cm pintat del color corporatiu RAL 2001 i amb portes de vidre de 0,3 cm. S'ubicaran a 95 cm del terra per poder-se visualitzar, tant assegut com dret, i perquè els usuaris puguin informar-se còmodament. Retolació corporativa.

##### 3.6.2. Dirigits als professionals

La informació d'interès per al personal del CHV es penjarà en plafons dividits per temàtiques (laboral, comunicats de la Direcció, formació, docència, sindical, etc.). Els plafons s'ubicaran als espais d'ús dels professionals dins de cadascun dels centres i seran actualitzats pel departament corresponent.

Així mateix, els controls d'infermeria de cada planta/àrea disposaran, a la zona de l'office, de plafons de suro i pissarres tipus vileda per recollir la informació necessària per al desenvolupament i seguiment de la seva activitat diària.

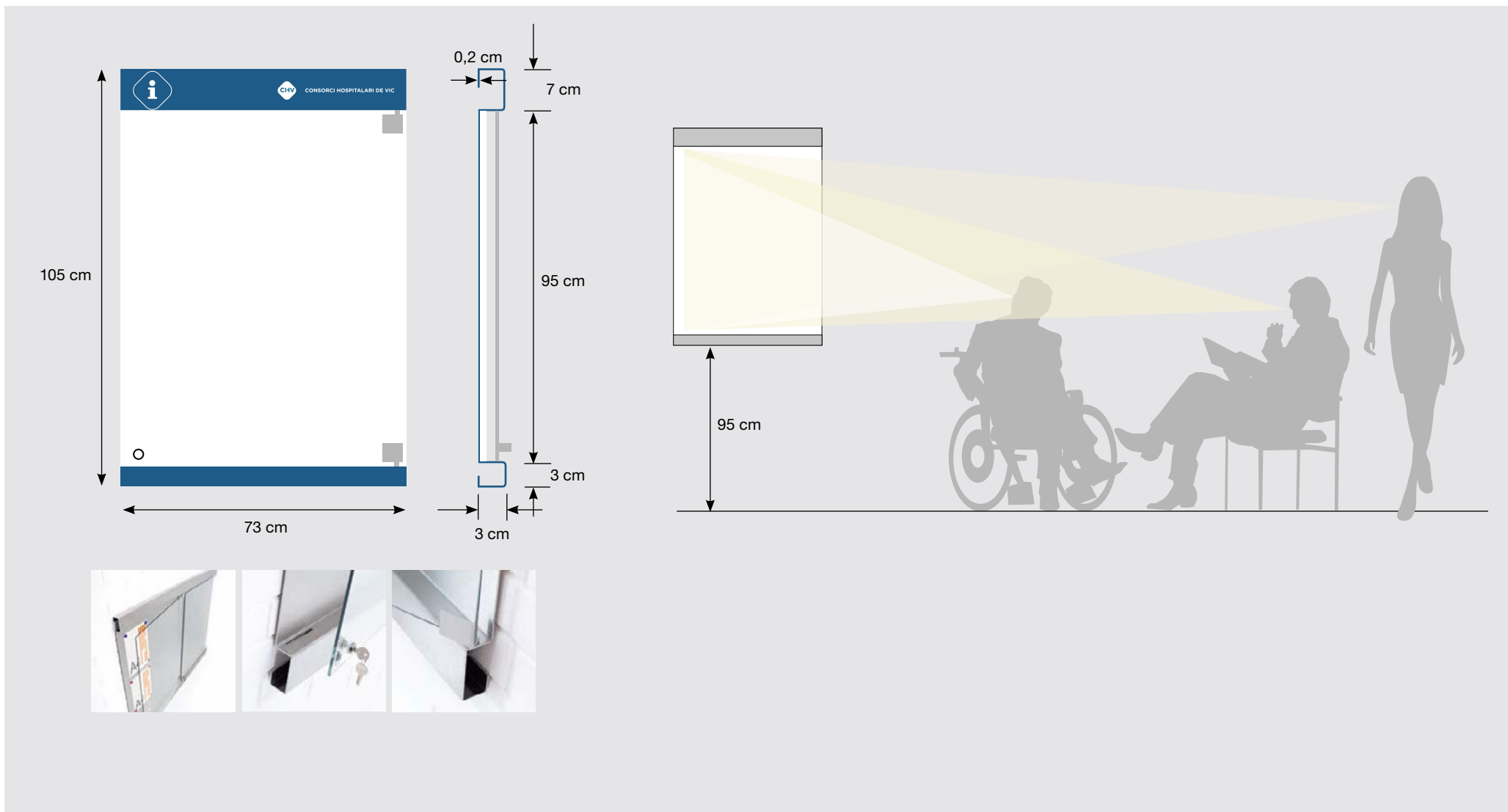

### 3. Programa i normativa

#### 3.6.3. Informacions temporals

Davant la necessitat de comunicar situacions puntuals que afecten el normal funcionament de l'activitat assistencial (obres, canvis d'horari, trasllats, etc.), així com per reforçar provisionalment la senyalètica estàndard, es defineixen tres tipus d'informacions temporals segons la seva perdurabilitat, cadascun dels quals es plasmarà en un format i suport concrets:

##### - Informacions de vigència molt curta (dies):

S'imprimiran a color en paper mida DIN A4 o A3 (segons importància o volum d'informació), seguint el disseny de papereria corporativa CHV, i es penjaran als plafons ubicats a tal efecte als vestíbuls, passadissos i sales d'espera.

##### - Informacions de vigència curta (setmanes):

S'imprimiran a color en paper mida DIN A4 o A3 (segons importància o volum d'informació), seguint el disseny de papereria corporativa CHV, es plastificaran i s'enganxaran amb celo simple a dues cares per permetre'n una fàcil retirada.

##### - Informacions perdurables a mig termini (mesos):

S'elaboraran sobre cartró ploma, seguint la normativa de disseny i ubicació general de la resta de senyalètica.

#### 3.6.4. Informacions mòbils i/o d'ús reiteratiu

Són avisos estàndard que poden variar d'ubicació segons la necessitat, i que serveixen per indicar una condició excepcional i temporal que regeix en un determinat espai: "Habitació en quarantena", "Espai tancat per tasques de desinfecció", "Accés tancat per obres", etc.

Es dissenyaran d'acord amb la seva funcionalitat i ubicació específica, prioritzant solucions de col·locació còmodes i que no deixin rastre. Els senyals de canvi d'accés per obres, s'identificaran a més amb una franja tramada de color groc amb la indicació: "Accés provisional".

Senyal temporal

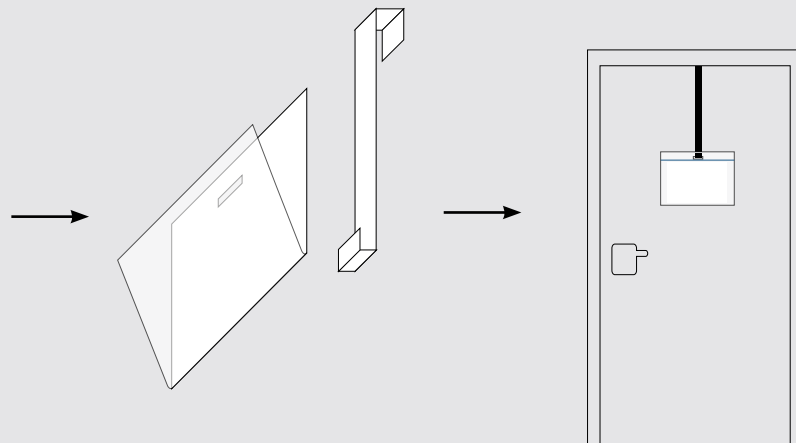

Senyal provisional

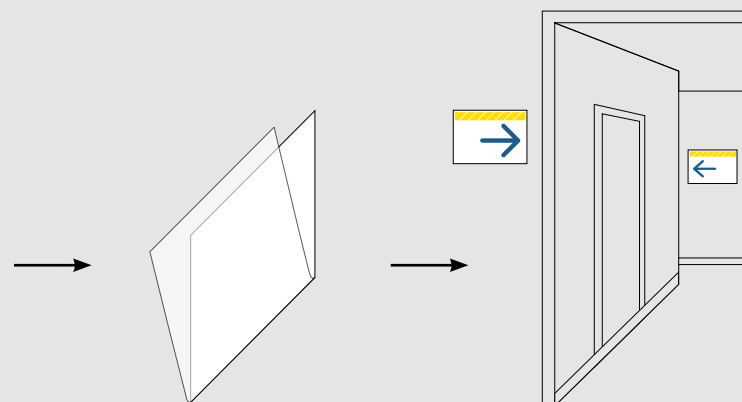

# 4.

## Protocol d'implementació

### 4.1 Criteris generals

Per garantir la màxima eficiència i efectivitat, la implementació de nova senyalètica anirà lligada, sempre que sigui possible, a la remodelació d'instal·lacions o a projectes de reorganització / actualització de la senyalització genèrica d'una àrea.

#### 4.1.1 Vies d'arribada de sol·licituds de senyalètica

##### Construcció de nous espais o remodelació dels actuals:

El cost de la nova senyalètica es contemplarà a l'inici del projecte per incloure'l dins el pressupost de l'obra.

Referents: DOiR / Cap d'obres / Responsable de l'àrea o servei / Comunicació

##### Millora / actualització de la senyalització d'una àrea:

A l'hora de determinar quins espais es prioritzen, es tindran en compte els següents criteris:

- Estat de la senyalètica actual
- Volum d'usuaris
- Problemàtica generada en la informació als usuaris
- Relació entre cost i disponibilitat pressupostària
- Actuacions d'obra / remodelació previstes

Referents: Director d'edifici / Responsable de l'àrea o servei / Comunicació

##### En continu:

Seguiment de l'estat de la senyalètica del CHV, a través del control visual dels espais i de la gestió de les peticions que arribin (incorporació / retirada de senyals puntuals, substitució dels malmesos, etc.).

Referent: Comunicació

#### 4.1.2 Referents

**Director d'edifici:** és el màxim responsable a l'hora de vetllar pel compliment en tot l'edifici de la política de senyalització i informació als usuaris del CHV. En cas de conflicte (priorització d'espais, cost, elements de senyalètica a utilitzar, etc.) el director de centre determinarà en última instància la decisió a aplicar.

**Comitè de Direcció:** amb l'assessorament de Comunicació, decideix la normativa genèrica de senyalització del CHV i, en cas necessari, aprova els canvis i actualitzacions a introduir en el Manual de Senyalètica.

**Servei de Comunicació:** és l'encarregat de rebre i gestionar les sol·licituds de nova senyalètica, així com de coordinar, periodificar i vetllar pel correcte compliment dels projectes de senyalètica previstos i del pressupost assignat per part de la cap de Qualitat i Comunicació.

**Director d'Operacions i Recursos / Cap d'obres:** gestiona la sol·licitud i la implementació de nova senyalètica com un procés més dins les obres que executa el CHV. Determina el pressupost d'inversions per reposició assignat a Qualitat i Comunicació per senyalètica del CHV.

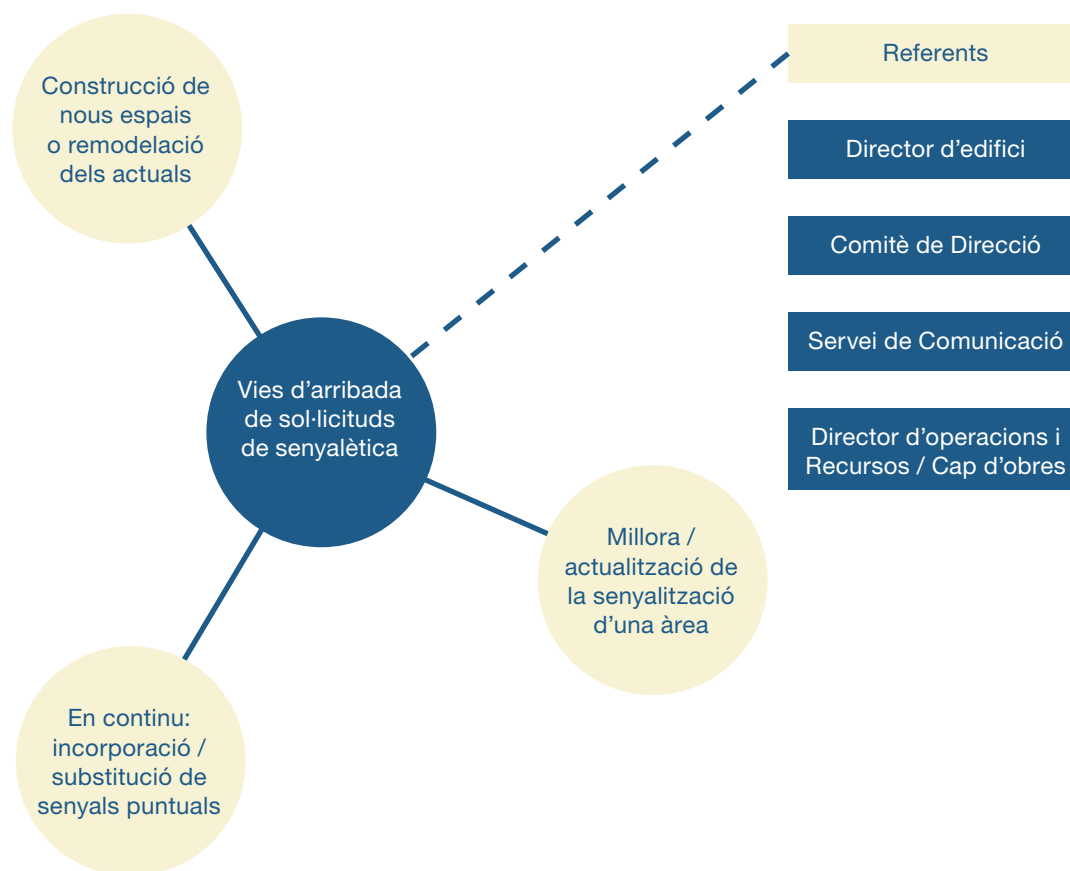

## 4. Protocol d'implementació

### 4.2 Disseny i producció

El procés a seguir per implementar la senyalètica d'una planta és el següent:

#### 4.2.1. Documents fotogràfics de l'espai

Elaboració de documents fotogràfics dels punts clau, perquè alguns elements arquitectònics no s'identifiquen sobre planell com des del punt de vista de l'usuari en situació. Es tindran en compte els següents criteris:

- Punts més importants des de l'òptica estadística (major afluència i moviment de públic)
- Punts més destacables com a problema (situacions dilemàtiques de decisió per a l'usuari, ambigüitat arquitectònica, etc.)
- Punts particulars d'ubicació dubtosa

Cada fotografia s'identificarà al plànol, assenyalant el punt des d'on ha estat feta i l'angle visual que cobreix. Aquesta informació addicional és rellevant perquè presenta aspectes problemàtics a resoldre i que no són identificats ni en plànol ni en una descripció escrita.

#### 4.2.2. Composició dels senyals

Escollir els senyals prèviament dissenyats o dissenyar-ne de nous, segons servei, zona i/o espai a senyalitzar. Maquetació i preparació dels originals en suport digital per a la producció industrial.

#### 4.2.3. Validació i aprovació de les propostes

Aprovació per part dels responsables assignats pel CHV del disseny dels senyals abans de la seva producció industrial.

#### 4.2.4. Producció i instal·lació

- Gestió del proveïdor industrial per procedir a la fabricació
- Realització de la retolació a partir dels arxius aprovats, validats i subministrats
- Col·locació i subjecció dels rètols seguint les indicacions referenciades i facilitades en cada fitxa
- Control i seguiment

Tota la informació descrita en els punts anteriors quedarà indicada sobre el plànol de cada zona a senyalitzar per facilitar la seva aprovació per part dels responsables del CHV i, també, com a guia de muntatge per a l'empresa instal·ladora (veure pàgina dreta).

Exemple de senyalètica aplicada a l'Àrea d'Obstetrícia de l'HGV

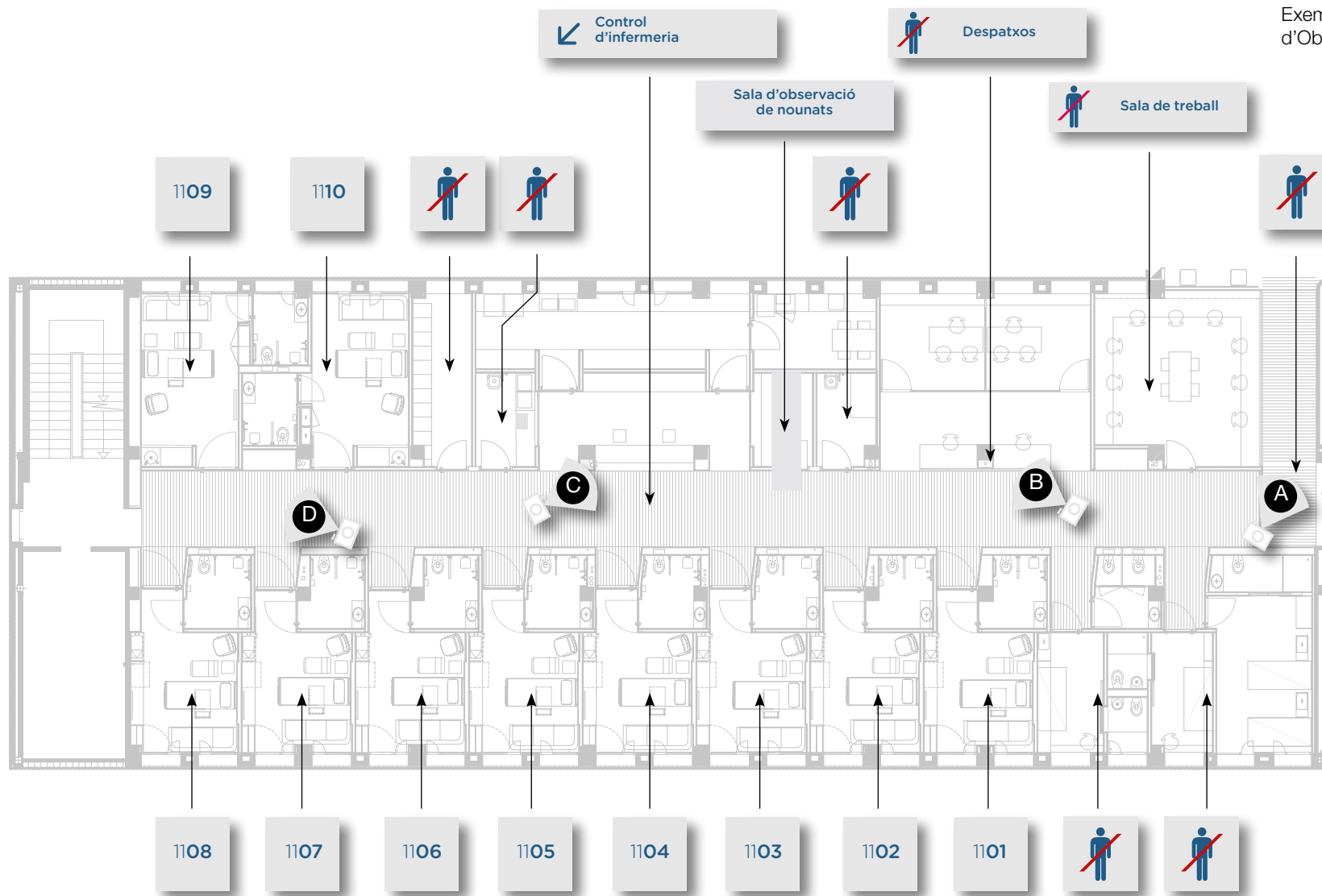

PLANTA  
1:1 →

Obstetrícia  
Hab. 1101 a 1110

Horari de visites  
De dilluns a divendres:  
de 07:00h a 19:00h  
de 17:00h a 20:00h

Normativa de visita  
Ordres per la vostra col·laboració:

- Icones de prohibició d'entrada (no smoking, no alcohol, no food/drink, no pets).
- Icones de permís d'entrada (wheelchair, stroller, baby carriage).

← PLANTA 1:2  
▶ PLANTA 0



#### 4. Protocol d'implementació

Serà a partir d'aquest plànol, quan es procedirà a preparar els senyals per a la seva reproducció industrial, tal com es mostra sota aquestes línies.

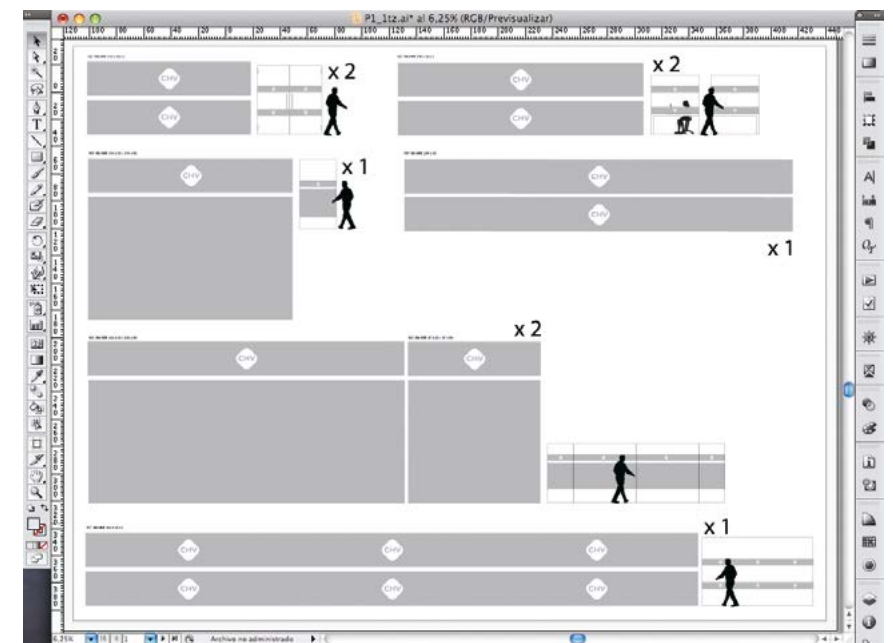
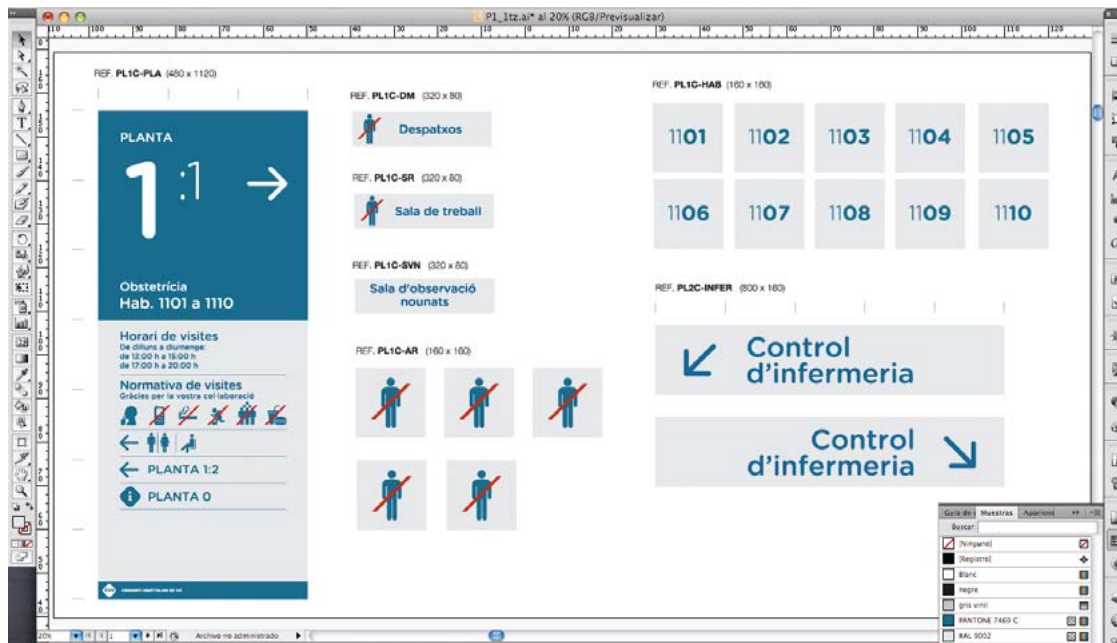

Exemple de senyalètica aplicada a l'Àrea d'Obstetrícia de l'HGV

A

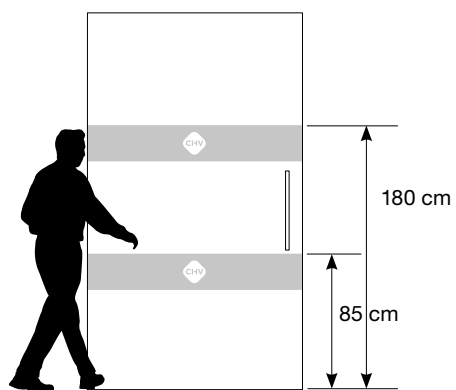

B

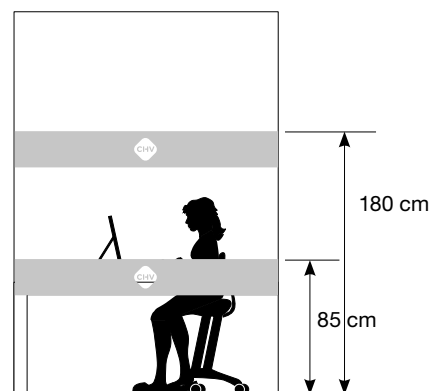

C

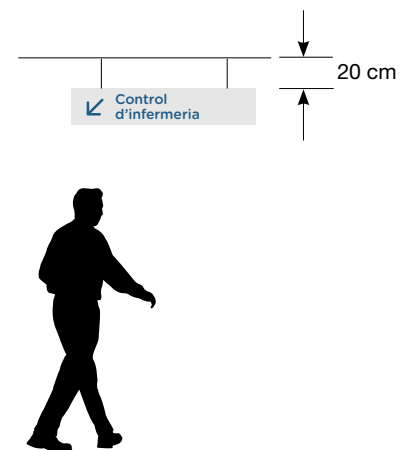

D

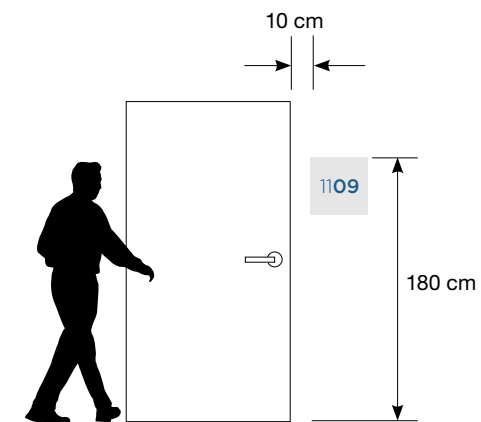

# 5.

## Catalogació dels senyals



### 5.1. Catàleg de referències

Cada senyal té assignada una fitxa amb un número de referència, on hi figura tota la informació necessària per fabricar-la i com instal·lar-la.

### 5.2. Informació que han de contenir les fitxes

Cada fitxa contindrà la següent informació per establir una pauta d'identitat

- Referència
- Data fitxa
- Tipus de senyal
- Situació plànol
- Informació
- Situació física
- Tipografia
- Colors
- Mesura placa
- Materials
- Proveïdor
- Observacions

 CONSORCI HOSPITALARI DE VIC	REF: <b>PL1C-HAB</b>	<b>A</b>
		
Reducció al 50%		
<p><b>Data fitxa:</b> juliol 2012</p> <p><b>Tipus de senyal:</b> Placa informativa a una cara</p> <p><b>Referència:</b> PL1C-HAB</p> <p><b>Situació plànol:</b> Hospital de Vic, planta 6:2, habitacions</p> <p><b>Informació:</b> Numeració per ordre de planta (6), ala (2), habitació (3, 4) i llit (3, 4)</p>		

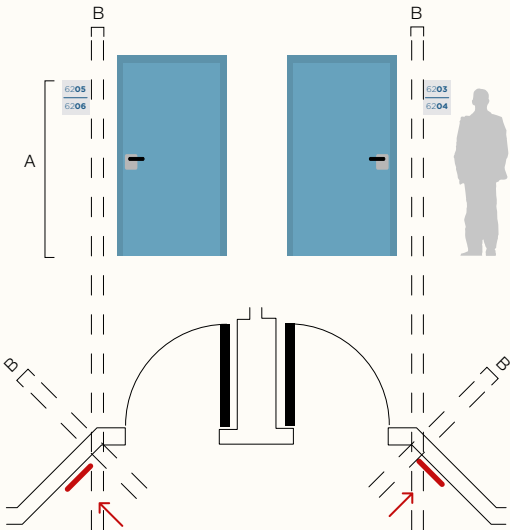
 CONSORCI HOSPITALARI DE VIC	REF: <b>PL1C-HAB</b>	<b>B</b>
		
<p><b>Situació física:</b> Al lateral de la porta on hi ha el pany per obrir          A/ Mesura des del terra a la part alta de placa 180 cm          B/ Mesura des del marc porta a l'angle pared 10 cm</p> <p><b>Tipografia:</b> Gotham Rounded Light Bold</p> <p><b>Colors:</b> ● ● Informació: Pantone 7469 C          Suport placa: RAL 9002</p> <p><b>Mesura placa:</b> 16 x 20 cm</p> <p><b>Materials:</b> Planxa alumini 3 mm pintada i vinil de tall adhesiu</p> <p><b>Proveïdor:</b> Cassany Designe (Vic)</p> <p><b>Observacions:</b> Família de plaques amb numeració des de la 6203 a la 6230</p>		

Exemple de fitxa